

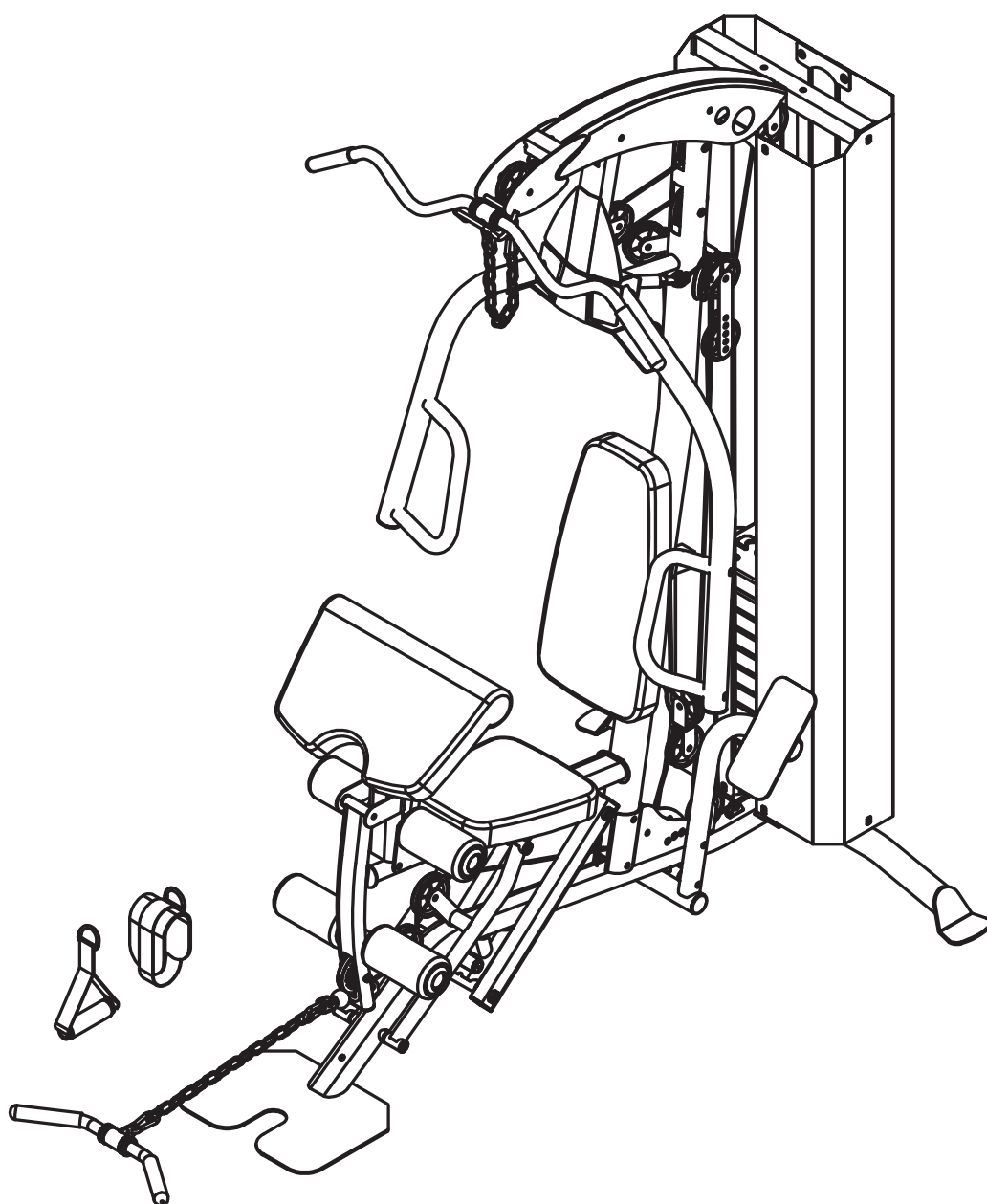

PEGASUS

HOME GYM & LEG PRESS HG4 ΕΓΧΕΙΡΙΔΙΟ ΣΥΝΑΡΜΟΛΟΓΗΣΗΣ



ΠΡΟΣΟΧΗ!

Διαβάστε όλες τις προφυλάξεις και τις οδηγίες σε αυτό το εγχειρίδιο πριν χρησιμοποιήσετε αυτόν τον εξοπλισμό.

Έκδοση: 20230620-V1.0

ΑΠΑΡΑΙΤΗΤΕΣ ΟΔΗΓΙΕΣ ΑΣΦΑΛΕΙΑΣ

ΠΡΟΤΟΥ ΞΕΚΙΝΗΣΕΤΕ

Αφαιρέστε όλα τα μέρη από τη συσκευασία, χωρίστε τα και μετρήστε κάθε ξεχωριστό εξάρτημα, ώστε να βεβαιωθείτε ότι περιλαμβάνονται όλα σωστά.

Ακολουθήστε τις οδηγίες και συμβουλευτείτε τόσο τις ξεχωριστές σελίδες για κάθε βήμα συναρμολόγησης, όσο και το αναλυτικό συνολικό σχεδιάγραμμα του εξοπλισμού.

Ορισμένα μέρη μπορεί να είναι προ-συναρμολογημένα από τον κατασκευαστή.

Είναι ευθύνη του ιδιοκτήτη να βεβαιωθεί ότι όλοι οι χρήστες του εξοπλισμού έχουν διαβάσει προσεκτικά το εγχειρίδιο χρήστη και είναι εξοικειωμένοι με τα μέτρα ασφαλείας.

ΠΡΟΦΥΛΑΞΕΙΣ ΑΣΦΑΛΕΙΑΣ

- Συνιστάται ιδιαίτερα για δύο ή περισσότερα άτομα να συναρμολογήσουν τον εξοπλισμό προς αποφυγή τραυματισμού.
- Συναρμολογήστε τον εξοπλισμό σε μια επίπεδη επιφάνεια.
- Εξετάστε το ενδεχόμενο να τοποθετήσετε κάποιο είδος ταπέτου από τον εξοπλισμό για να προστατεύσετε το πάτωμά σας.
- Φοράτε κατάλληλα, αθλητικά υποδήματα και ρούχα κατά τη συναρμολόγηση και τη χρήση.
- Σφίξτε τις βίδες και τα παξιμάδια μόνο με το χέρι μέχρι να συναρμολογηθεί ολόκληρος ο εξοπλισμός.
- Βεβαιωθείτε ότι έχετε προσανατολίσει σωστά κάθε μέρος πριν το προσαρτήσετε.
- Μην αφήνετε παιδιά και κατοικίδια να βρίσκονται χωρίς επίβλεψη γύρω από τον εξοπλισμό κατά τη συναρμολόγηση ή χρήση του.
- Βεβαιωθείτε ότι όλα τα εξαρτήματα λειτουργούν πλήρως, πριν από τη χρήση.
- Μόνο ένα άτομο κάθε φορά μπορεί να χρησιμοποιεί το μηχάνημα.
- ΜΗΝ χρησιμοποιείτε το μηχάνημα κοντά σε νερό ή σε εξωτερικούς χώρους.
- Διατηρήστε τα μαλλιά, δάχτυλα και ρούχα σας μακριά από τα κινούμενα μέρη του μηχανήματος.
- Χρησιμοποιείτε μόνο εξαρτήματα που συνιστώνται από τον κατασκευαστή.
- Μη χρησιμοποιείτε ποτέ το μηχάνημα εάν κάποιο μέρος δεν λειτουργεί σωστά.
- Πριν χρησιμοποιήσετε το μηχάνημα για άσκηση, κάνετε πάντα ασκήσεις διατάσεων για να προθερμανθείτε σωστά.
- Εάν ο χρήστης νοιώσει ζάλη, ναυτία, πόνο στο στήθο ή οποιαδήποτε άλλα μη φυσιολογικά συμπτώματα δυσφορίας, ΣΤΑΜΑΤΗΣΤΕ ΑΜΕΣΩΣ την προπόνηση και συμβουλευθείτε τον γιατρό σας.

ΣΗΜΕΙΩΣΗ: Οι περιγραφές μερών ως ΔΕΞΙΑ και ΑΡΙΣΤΕΡΑ είναι από την οπτική γωνία που θα έχετε στεκόμενοι πίσω από τον εξοπλισμό κοιτώντας το μπροστινό μέρος.

ΠΡΟΕΙΔΟΠΟΙΗΣΗ: ΠΡΙΝ ΞΕΚΙΝΗΣΕΤΕ ΟΠΟΙΟΔΗΠΟΤΕ ΠΡΟΓΡΑΜΜΑ ΑΣΚΗΣΗΣ, ΣΥΜΒΟΥΛΕΥΘΕΙΤΕ ΤΟΝ ΓΙΑΤΡΟ ΣΑΣ. ΙΔΙΑΙΤΕΡΑ ΑΝ ΕΙΣΤΕ ΑΝΩ ΤΩΝ 35 ΕΤΩΝ Ή ΑΝ ΕΧΕΤΕ ΠΡΟΒΛΗΜΑΤΑ ΥΓΕΙΑΣ. ΔΙΑΒΑΣΤΕ ΟΛΕΣ ΤΙΣ ΟΔΗΓΙΕΣ ΠΡΙΝ ΑΠΟ ΤΗΝ ΣΥΝΑΡΜΟΛΟΓΗΣΗ Ή ΤΗΝ ΧΡΗΣΗ ΤΟΥ ΕΞΟΠΛΙΣΜΟΥ. ΔΕΝ ΑΝΑΛΑΜΒΑΝΟΥΜΕ ΚΑΜΙΑ ΕΥΘΥΝΗ ΓΙΑ ΠΡΟΣΩΠΙΚΟ ΤΡΑΥΜΑΤΙΣΜΟ Ή ΓΙΑ ΖΗΜΙΕΣ ΙΔΙΟΚΤΗΣΙΑΣ ΠΟΥ ΠΡΟΚΥΠΤΟΥΝ ΑΠΟ Ή ΜΕΣΩ ΤΗΣ ΧΡΗΣΗΣ ΑΥΤΟΥ ΤΟΥ ΠΡΟΪΟΝΤΟΣ.

ΔΙΑΤΗΡΗΣΤΕ ΑΥΤΕΣ ΤΙΣ ΟΔΗΓΙΕΣ

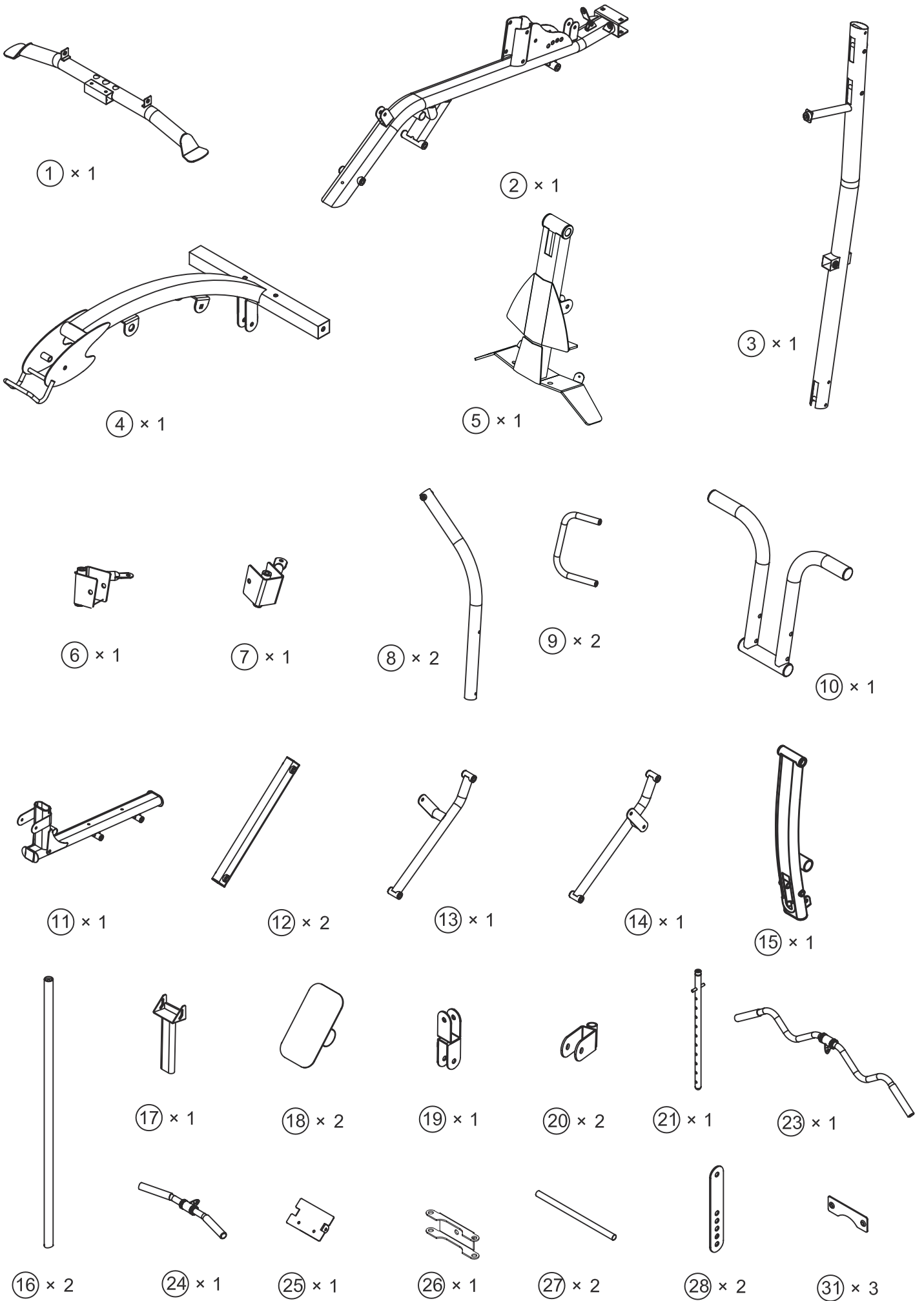

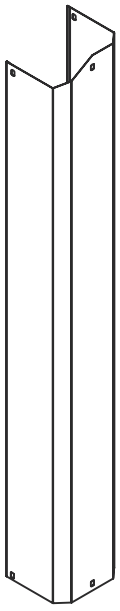

29 x 1

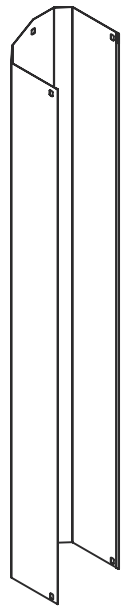

30 x 1

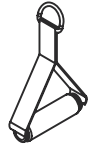

32 x 1

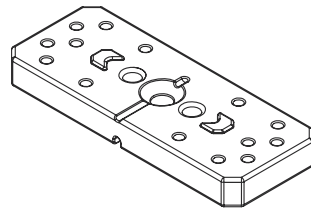

34 x 10

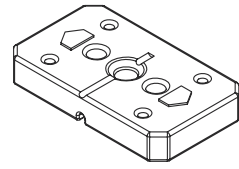

35 x 1



36 x 1



37 x 1



38 x 1

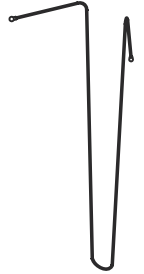

39 x 1

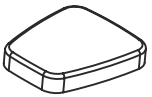

40 x 1



41 x 1

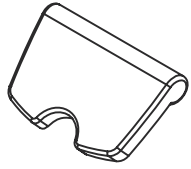

42 x 1

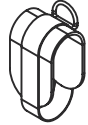

43 x 1

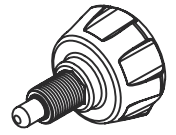

44 x 2

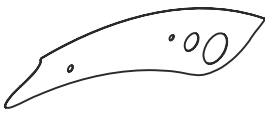

47 x 2

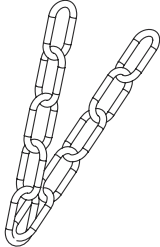

48 x 1

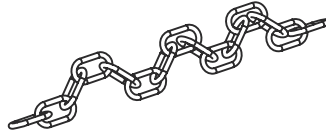

49 x 1

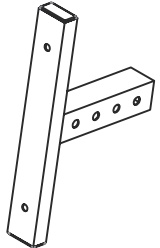

53 x 1



54 x 2



58 x 2



63 x 4

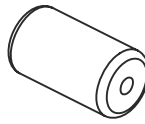

64 x 4



66 x 14



67 x 20

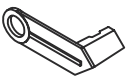

68 x 20

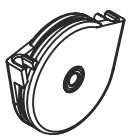

69 x 2



72 x 2



107 x 1



108 x 2

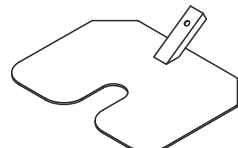

110 x 1



113 x 1

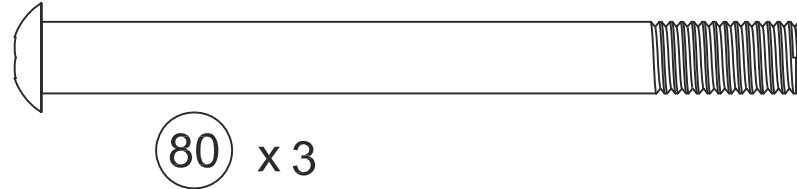
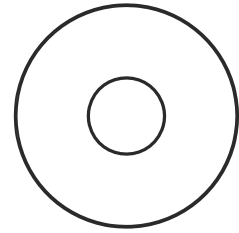
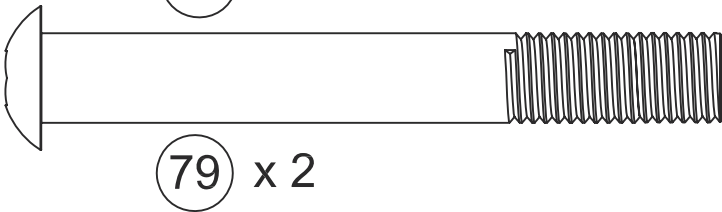
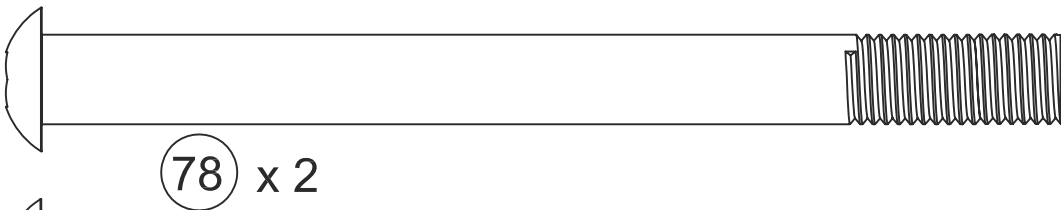

99 x 12

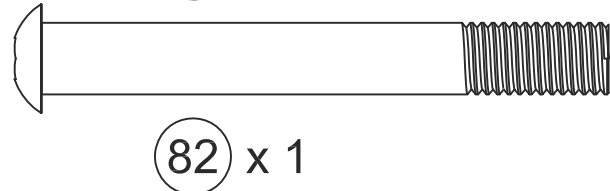
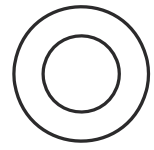
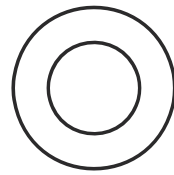
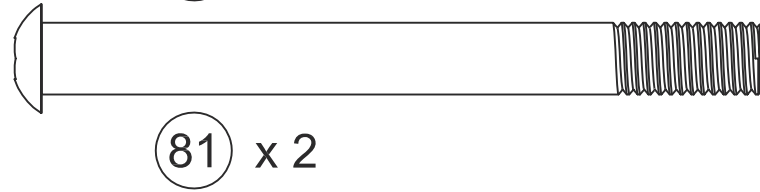

100 x 18

101 x 63

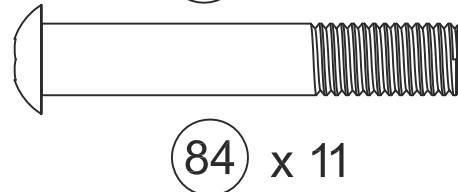
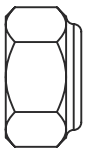
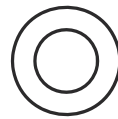
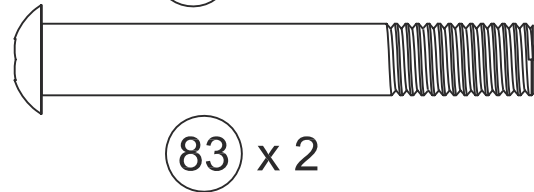

102 x 10

103 x 9

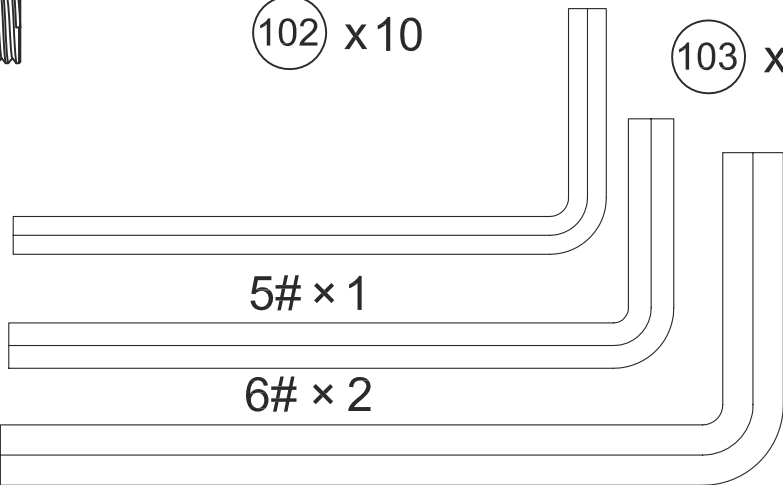
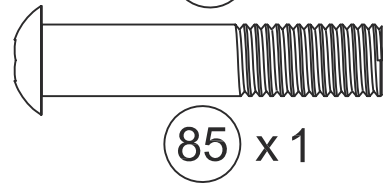

5# x 1

6# x 2

8# x 1

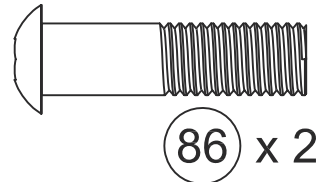

mm

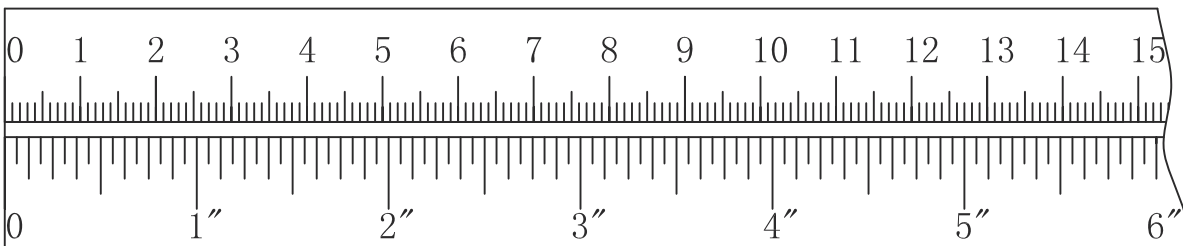



96 x 2



104 x 27

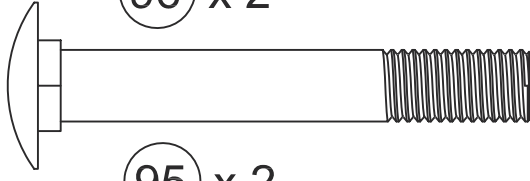

95 x 2

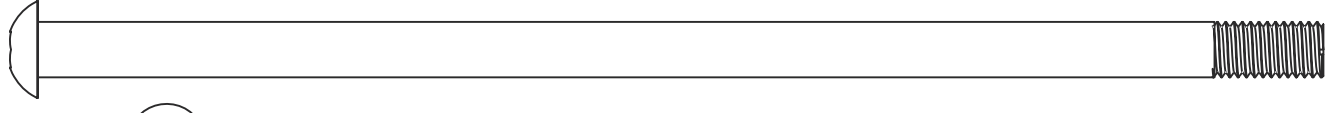

90 x 1

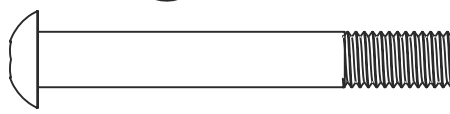

91 x 2



105 x 2



106 x 2

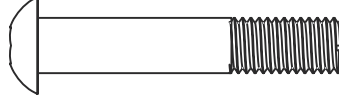

92 x 2



46 x 1



45 x 1

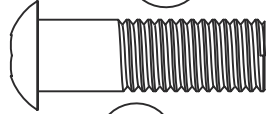

87 x 1

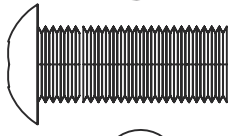

88 x 4

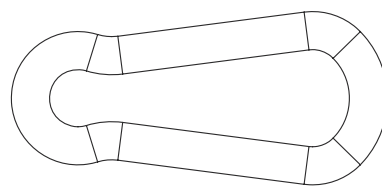

55 x 4

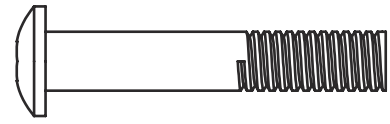

115 x 1

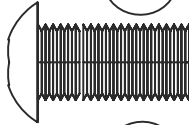

89 x 8

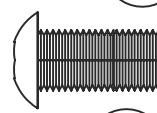

93 x 2

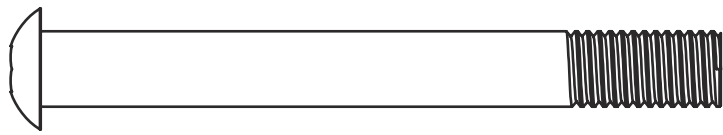

114 x 1

mm

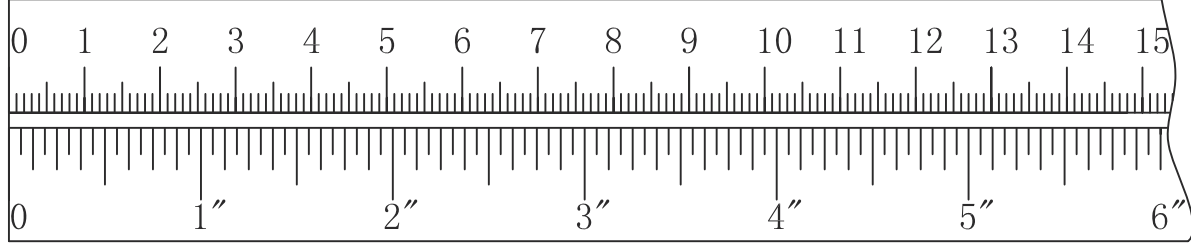

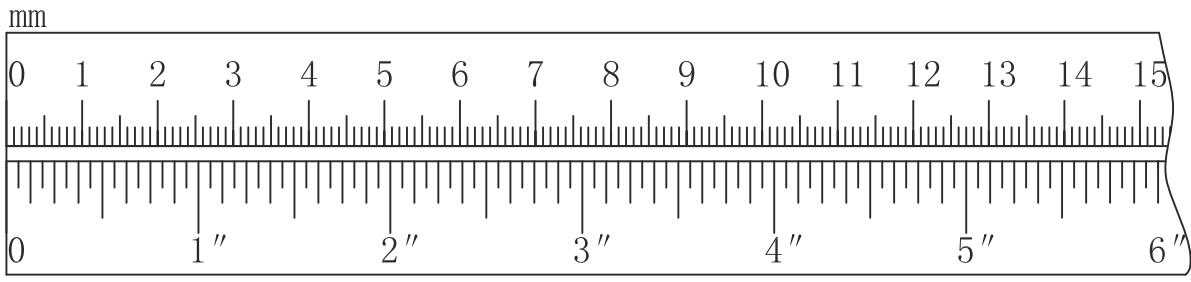
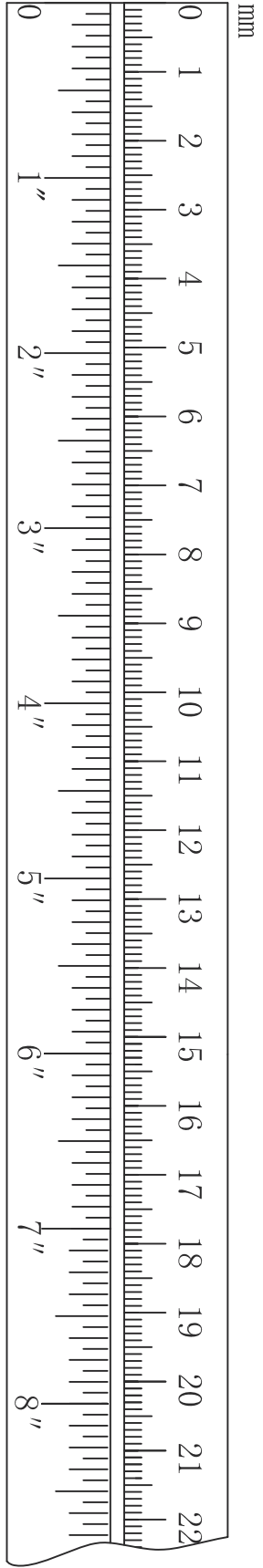
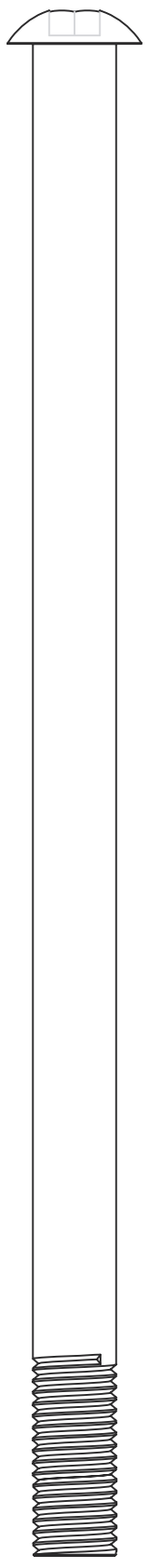
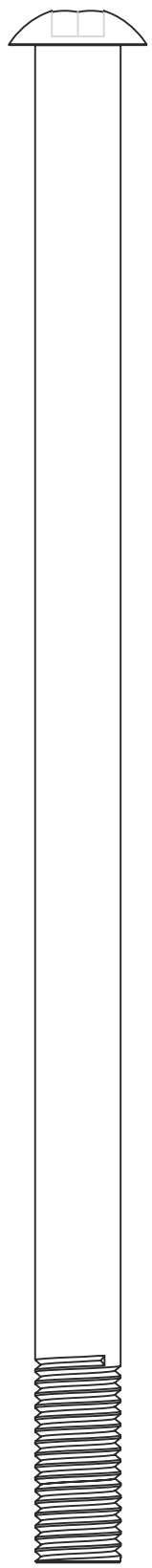
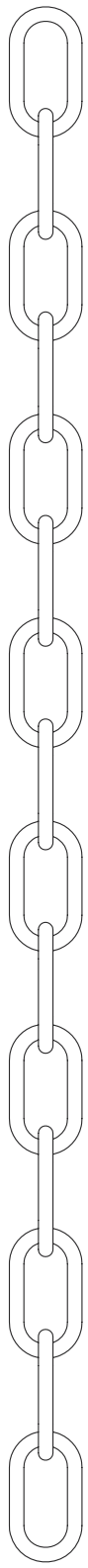
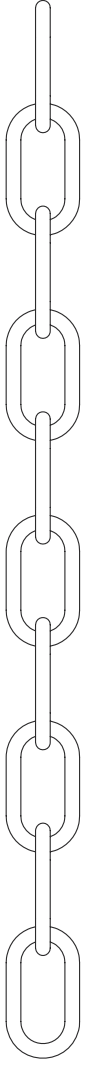
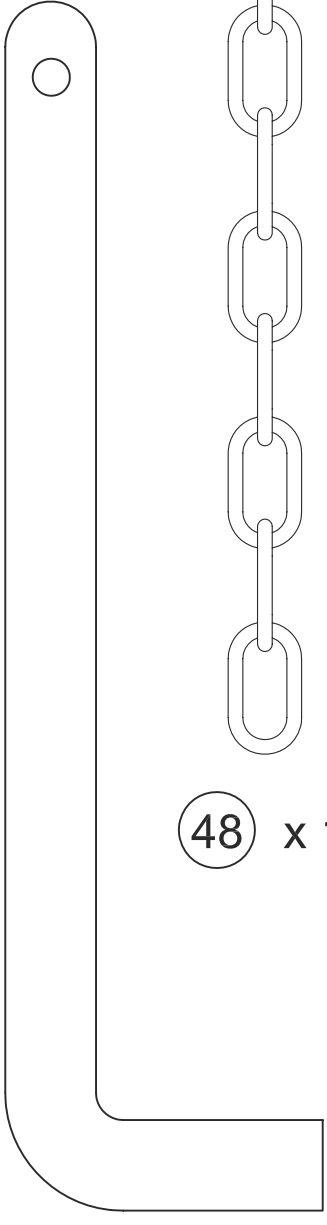
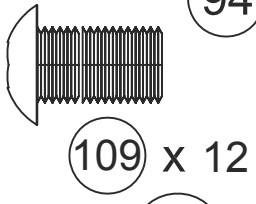
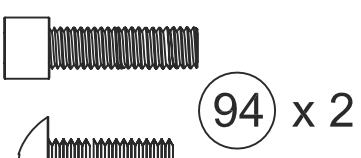

89 x 2  M10 x 3/4"

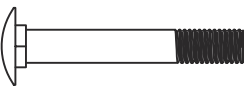
95 x 2  M10 x 2 1/2"

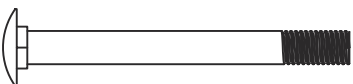
96 x 2  M10 x 3 3/4"

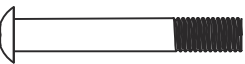
84 x 1  M10 x 2 1/8"

101 x 8   Φ 3/4"

104 x 5   M10

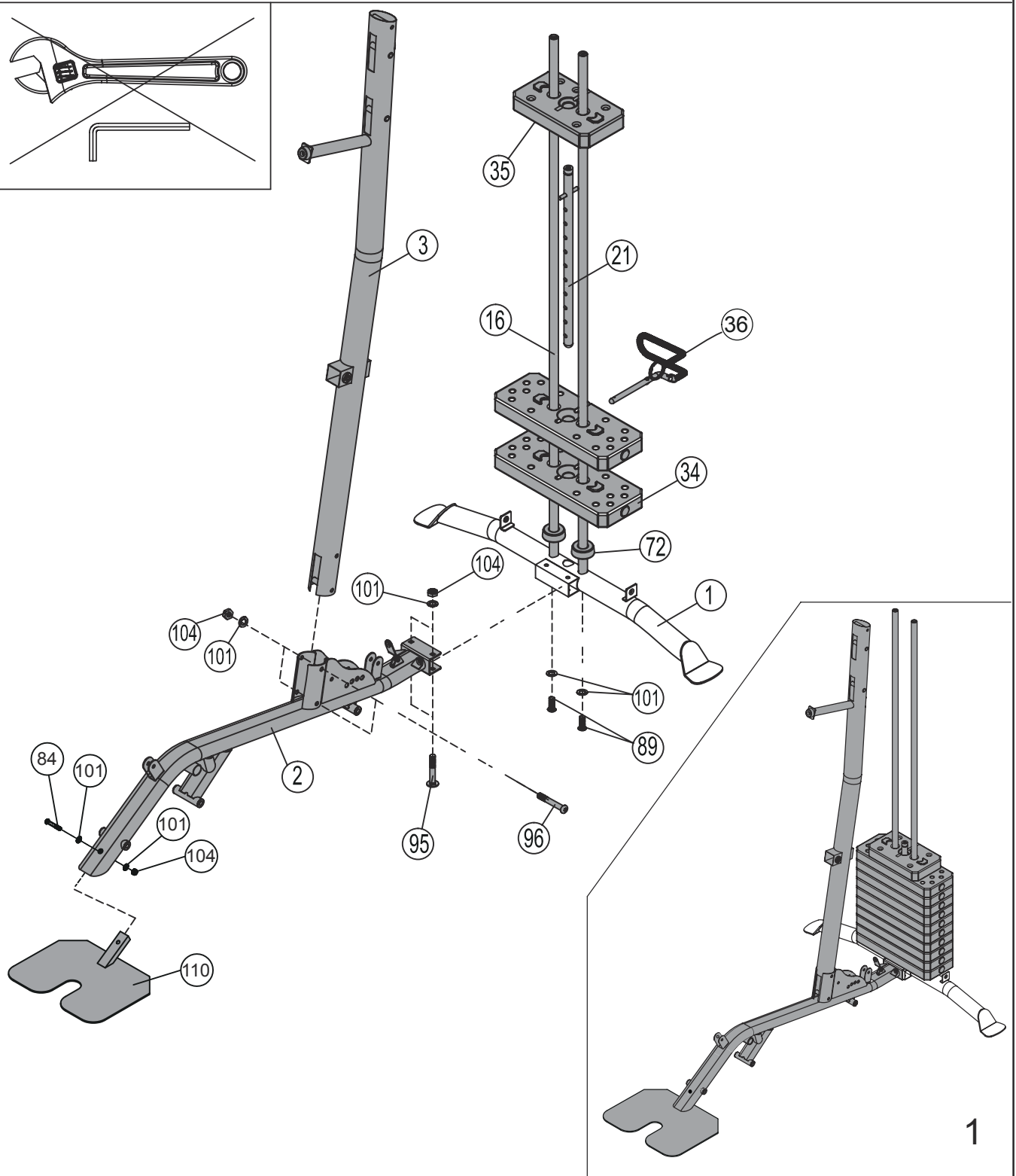
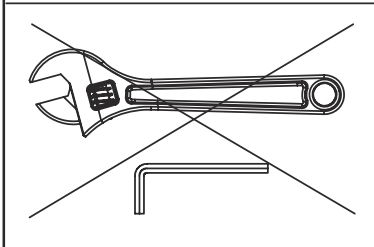

89 x 4



M10 x 3/4"

80 x 1

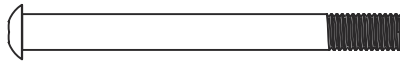

M10 x 4"

101 x 6



Φ 3/4"

104 x 1



M10

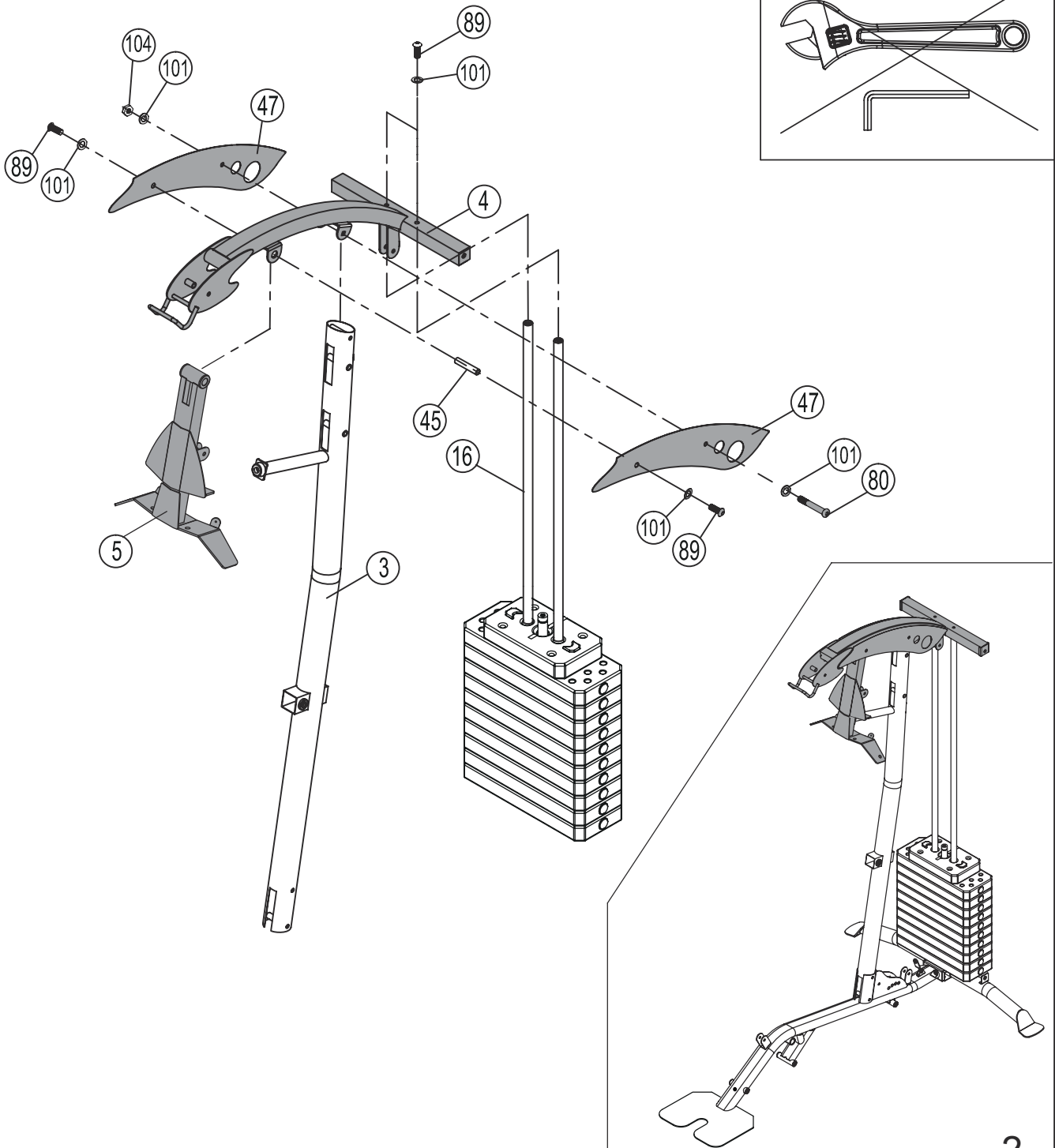

88 x 4



M10 x 1"

79 x 2

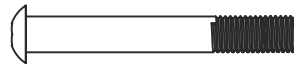

M12 x 3 1/2"

78 x 2

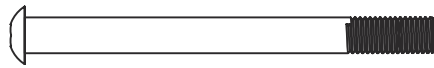

M12 x 5 3/8"

103 x 4



M12

100 x 8



Φ 1"

101 x 4



Φ 3/4"

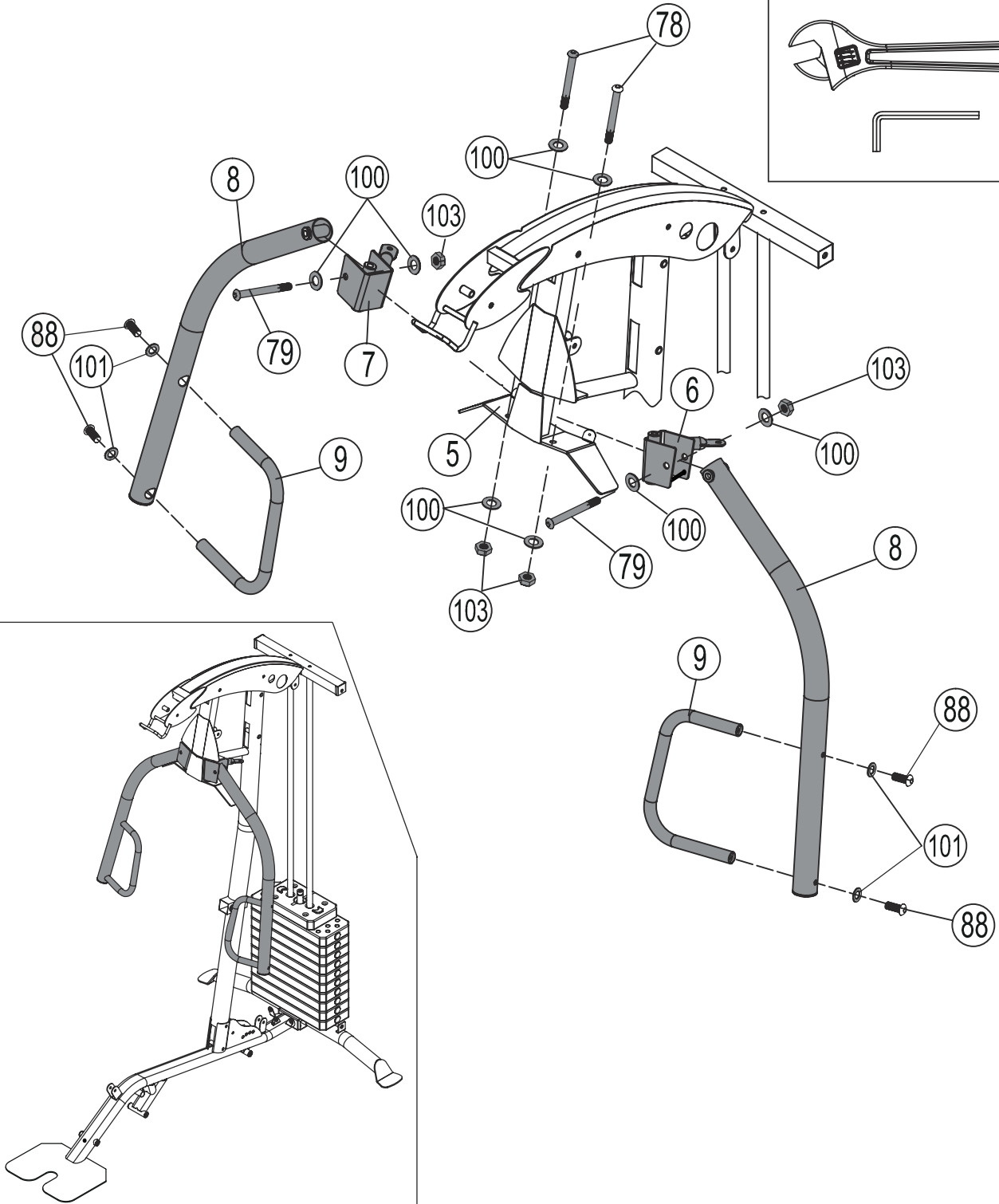
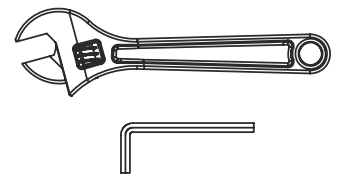

89 x 2



M10 x 3/4"

101 x 2



Φ 3/4"

76 x 4

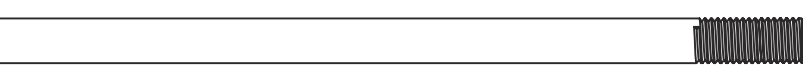

M12 x 8 1/2"

100 x 8



Φ 1"

103 x 4



M12

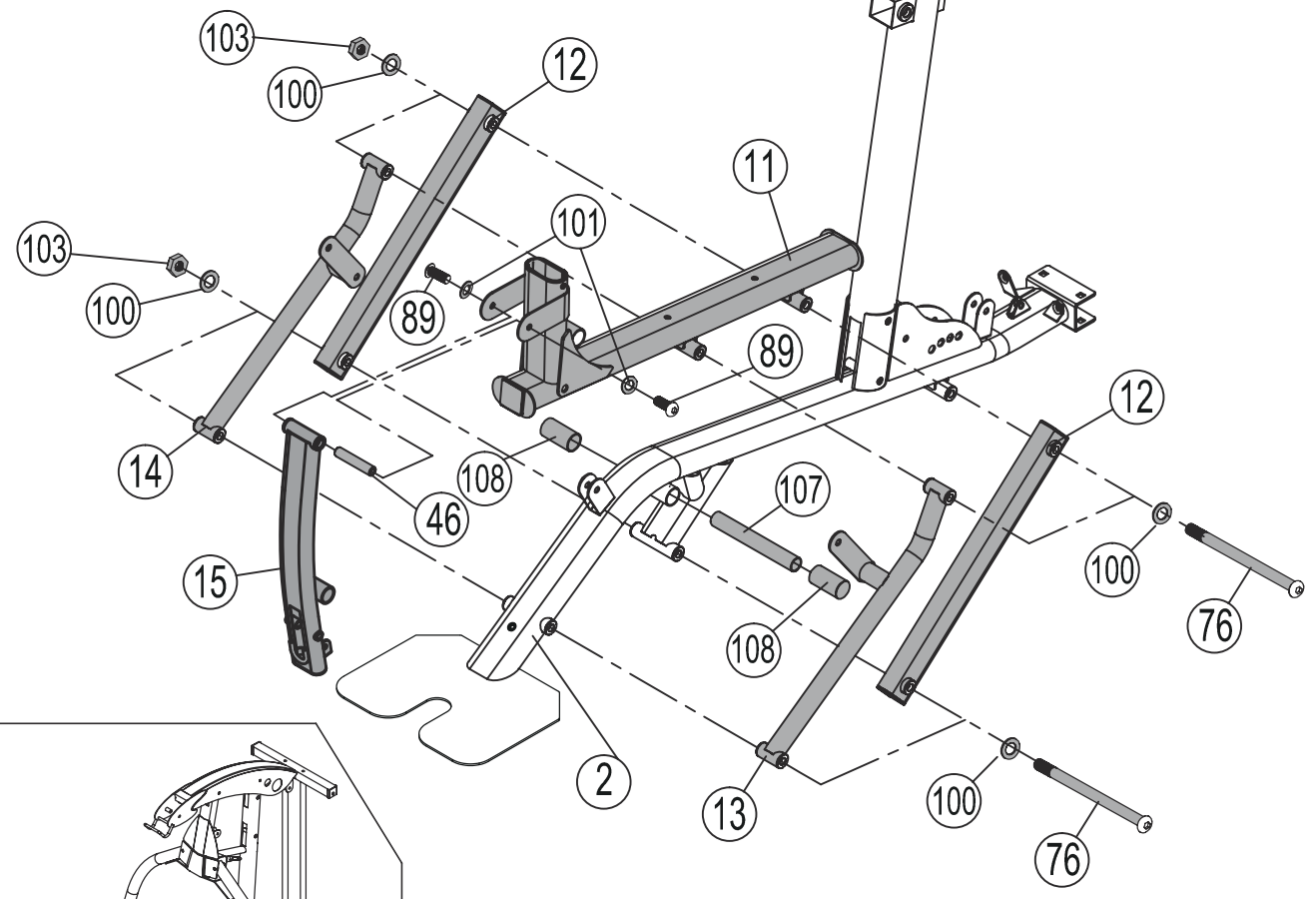
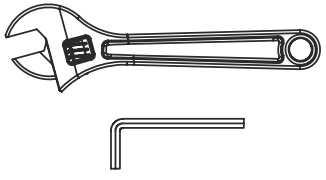

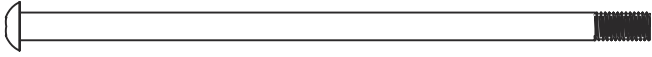
90 x 1  M8 x 6 7/8"

91 x 2  M8 x 2 1/8"

93 x 2  M8 x 5/8"  102 x 6   ϕ 5/8"

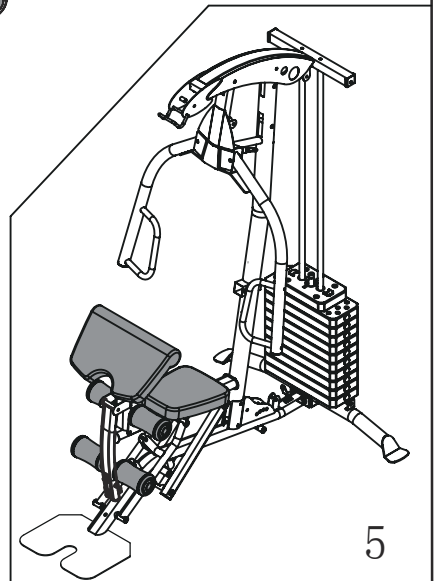
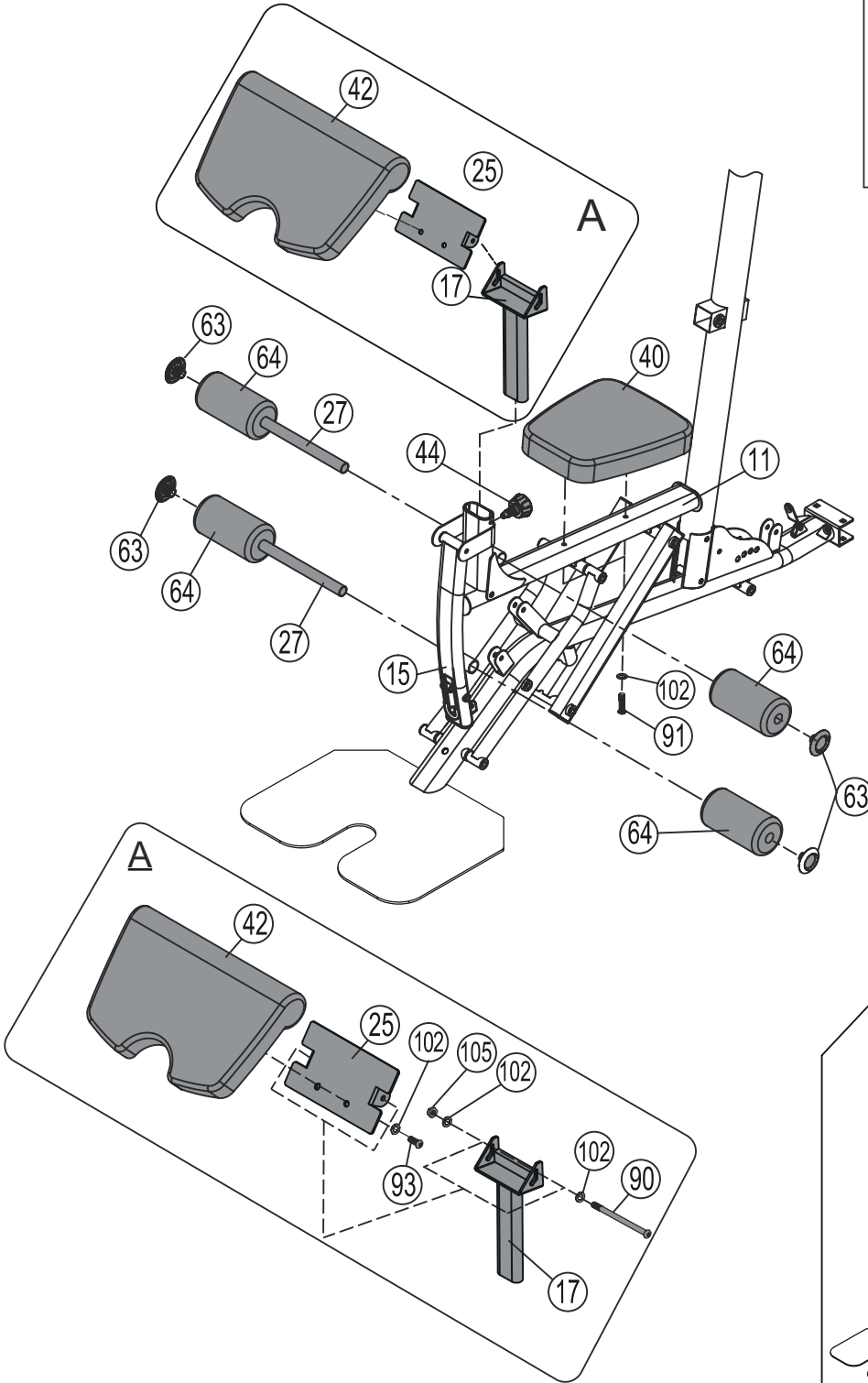
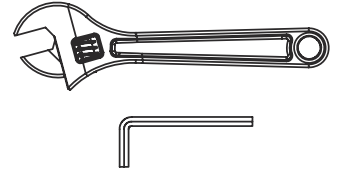

92 x 2		M8 x 1 5/8"	94 x 2		M6 x 3/4"
77 x 1					M12 x 8 1/4"
100 x 2		Φ 1"	102 x 2		Φ 5/8"
103 x 1		M12	106 x 2		M6
52 x 1					Φ 1/2" x 8"

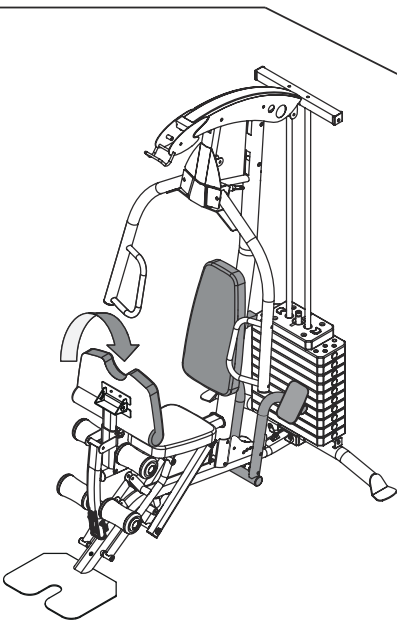
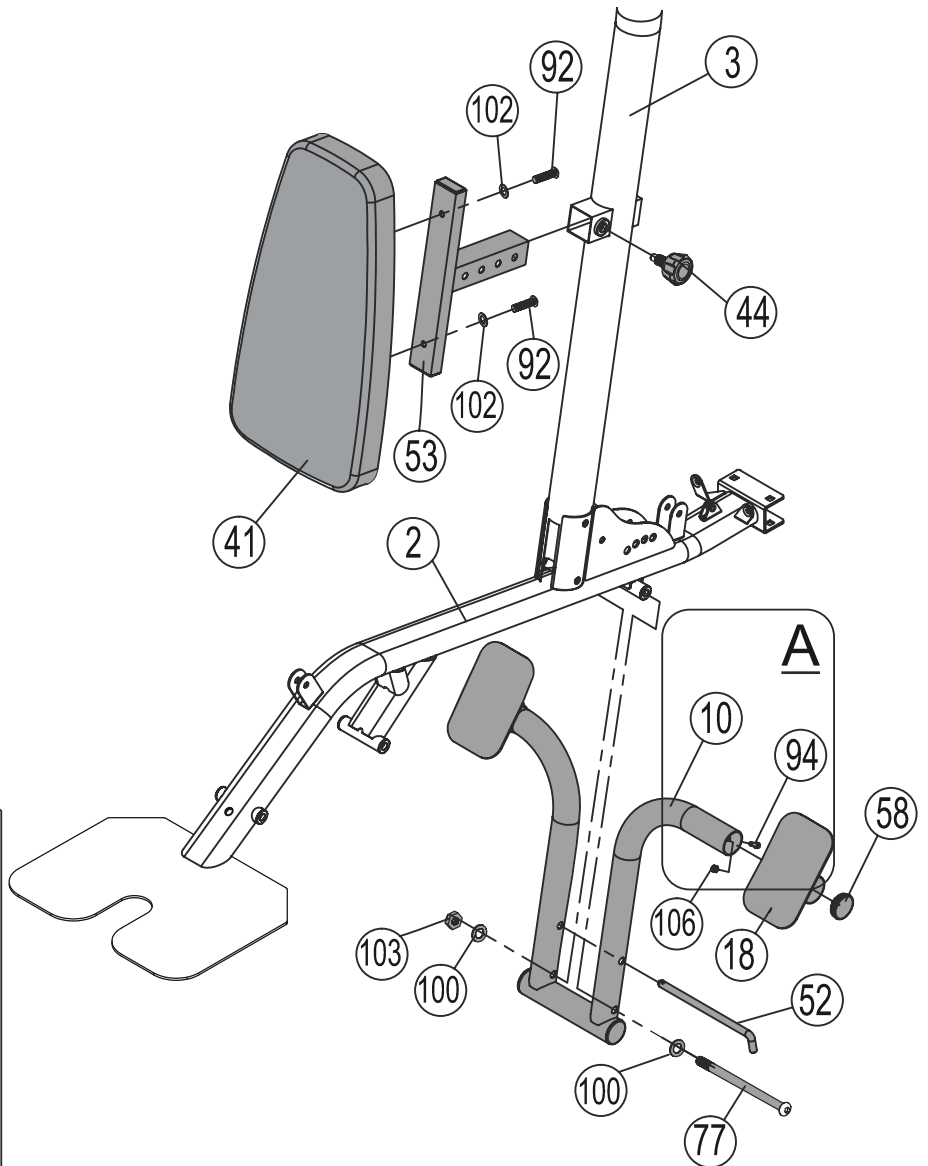
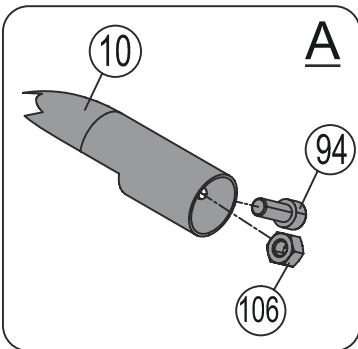
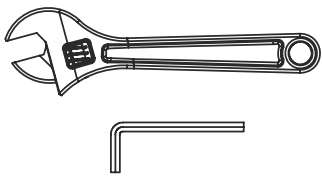

80 x 1

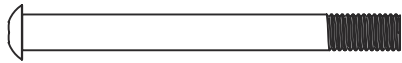

M10 x 4"

101 x 12



Φ 3/4"

81 x 2

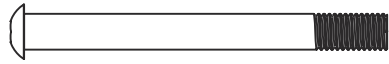

M10 x 3 3/4"

104 x 6



M10

84 x 3

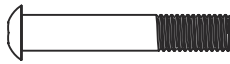

M10 x 2 1/8"

37 x 1

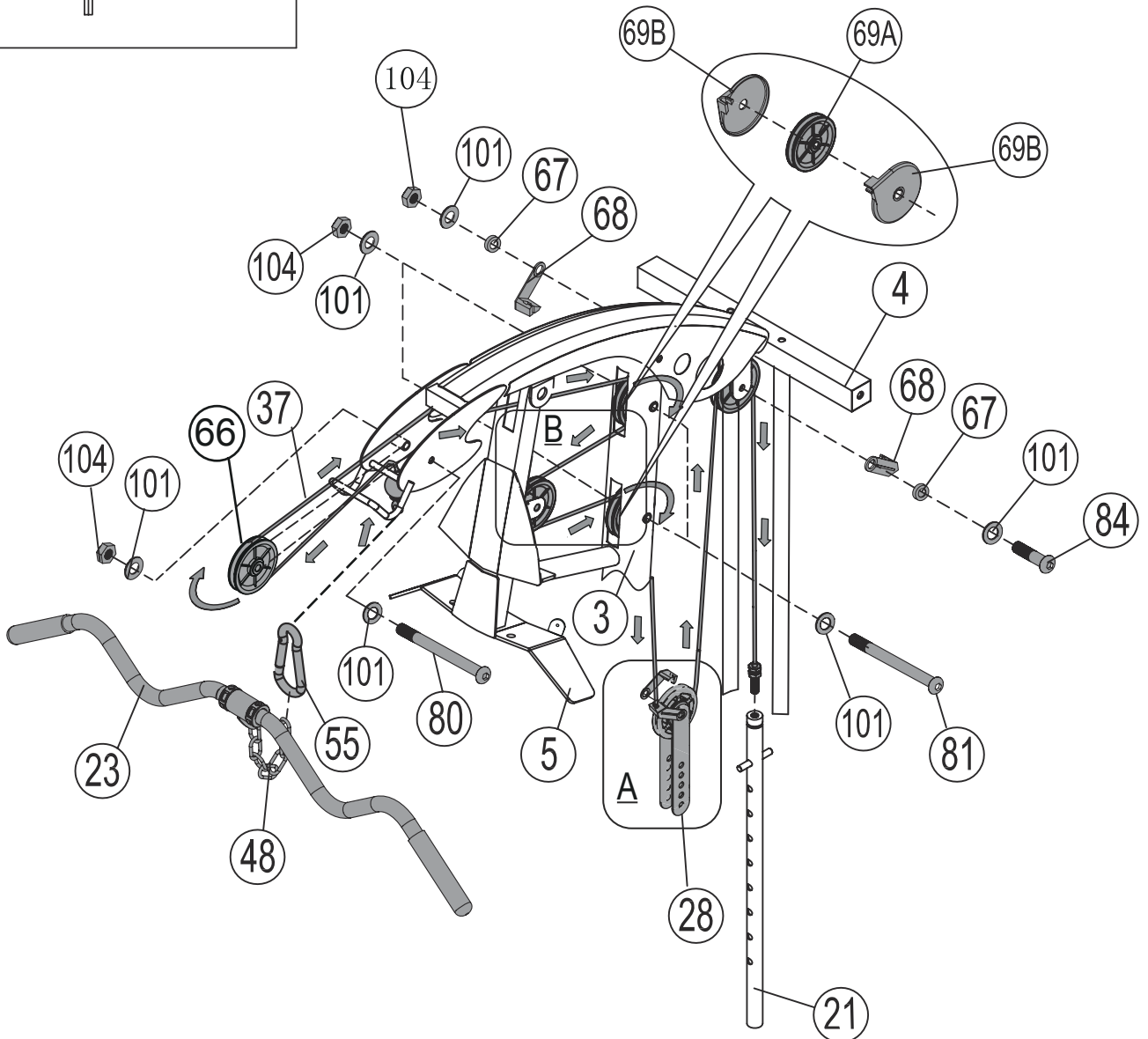
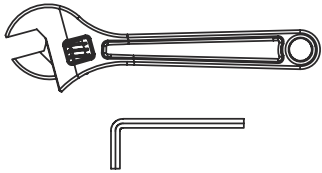

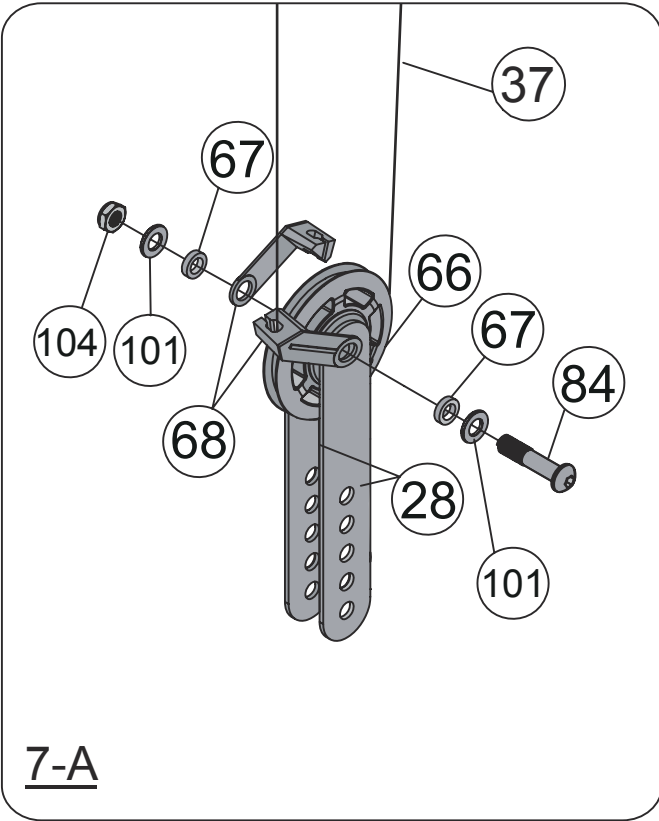

7-A

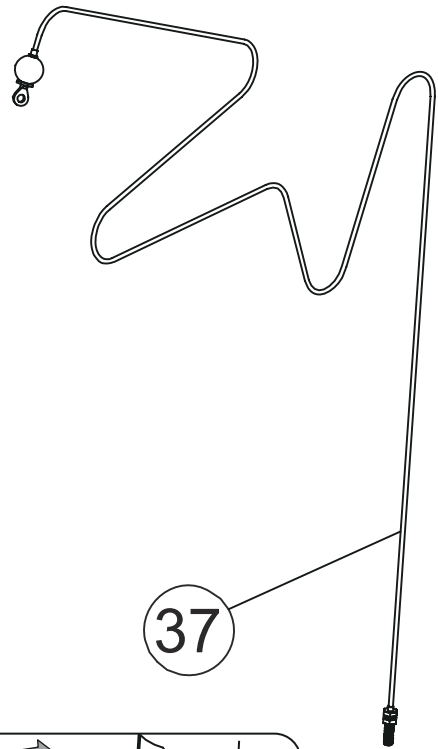



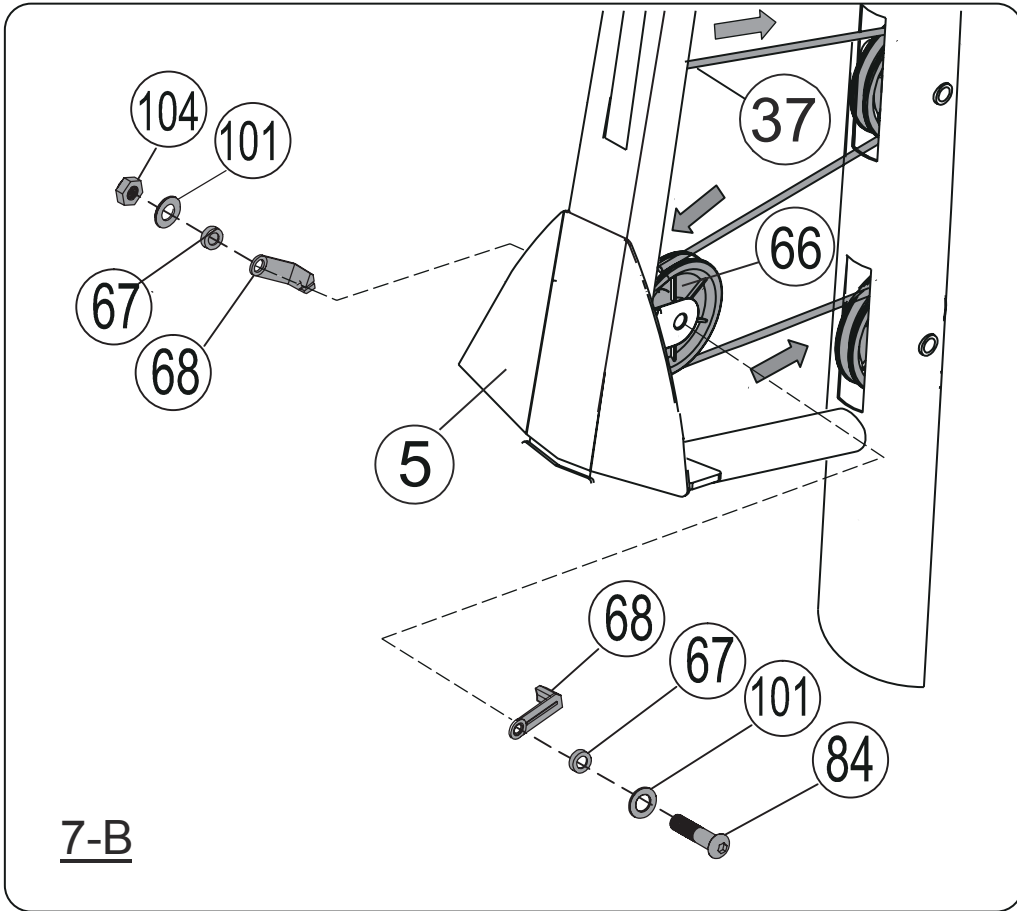





37

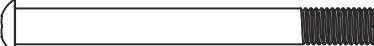

7-B

7-A

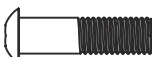
7-B

- (80) x 1

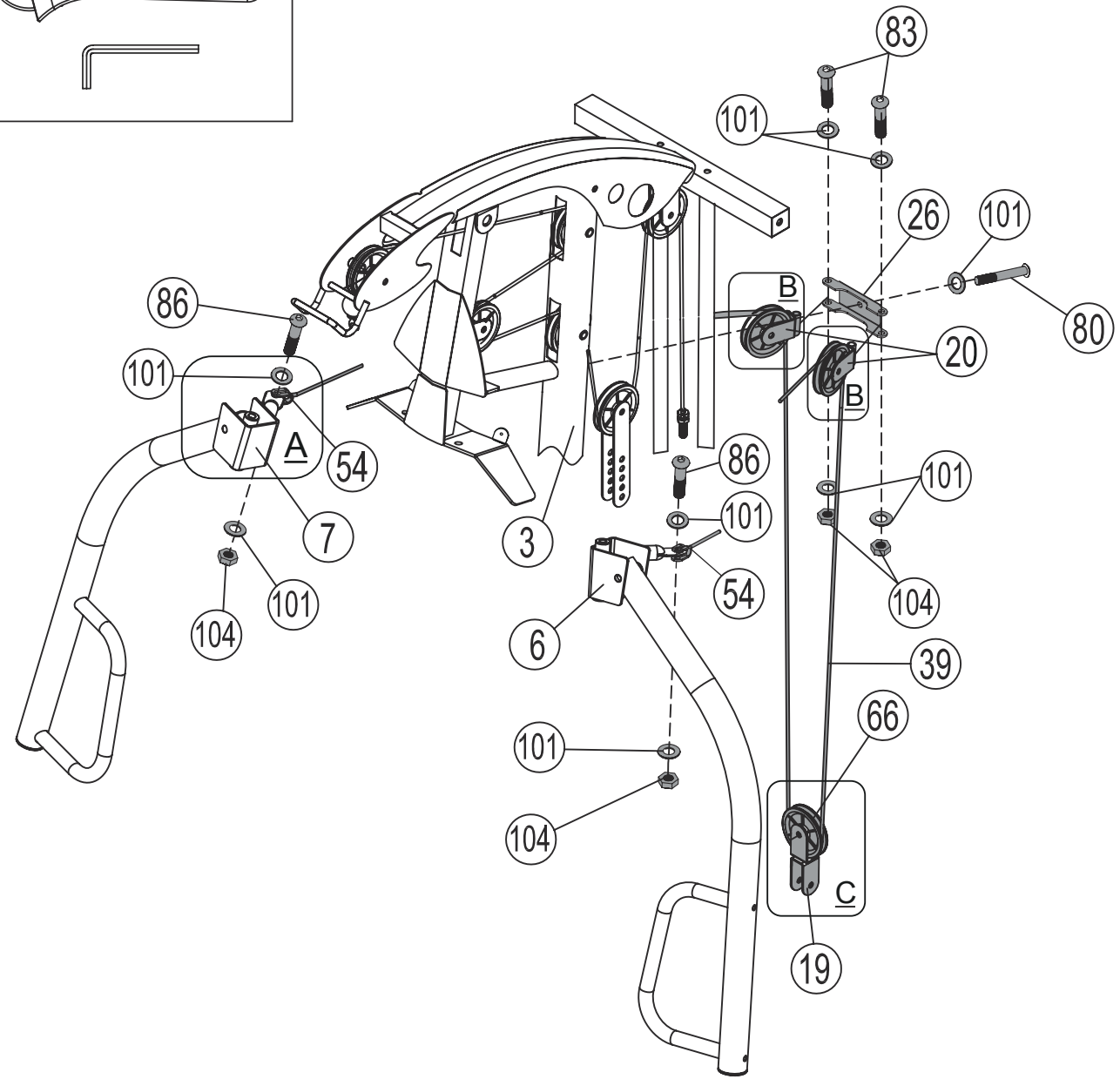
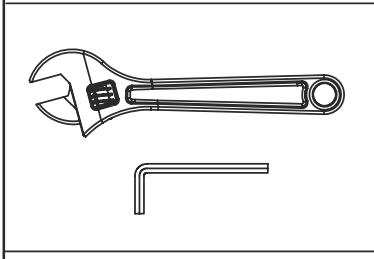
M10 x 4"
(101) x 15

 Φ 3/4"
- (83) x 2

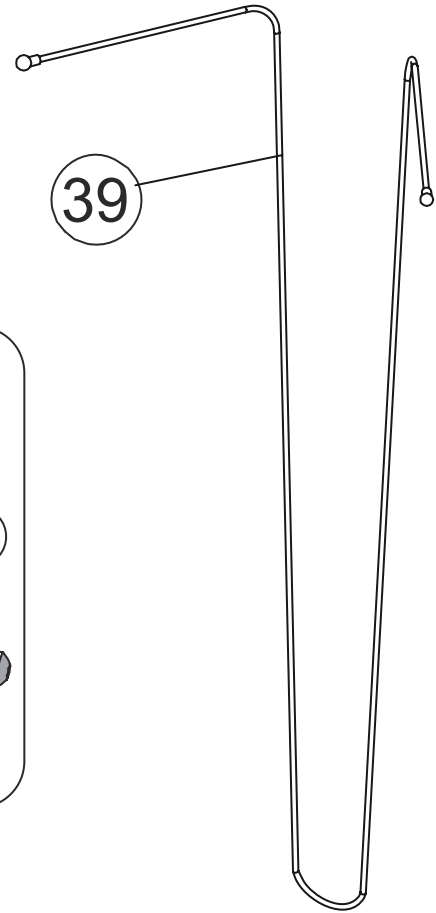
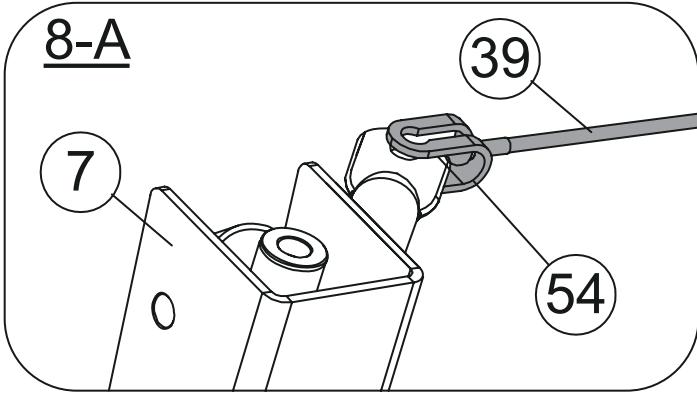
M10 x 2 1/2"
(104) x 7

M10
- (84) x 3

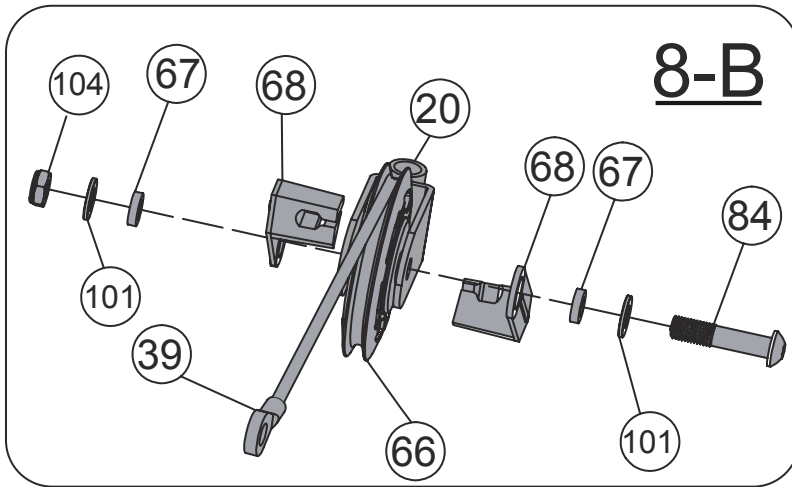
M10 x 2 1/8"
(86) x 2

M10 x 1 3/8"
- (39) x 1



8-A









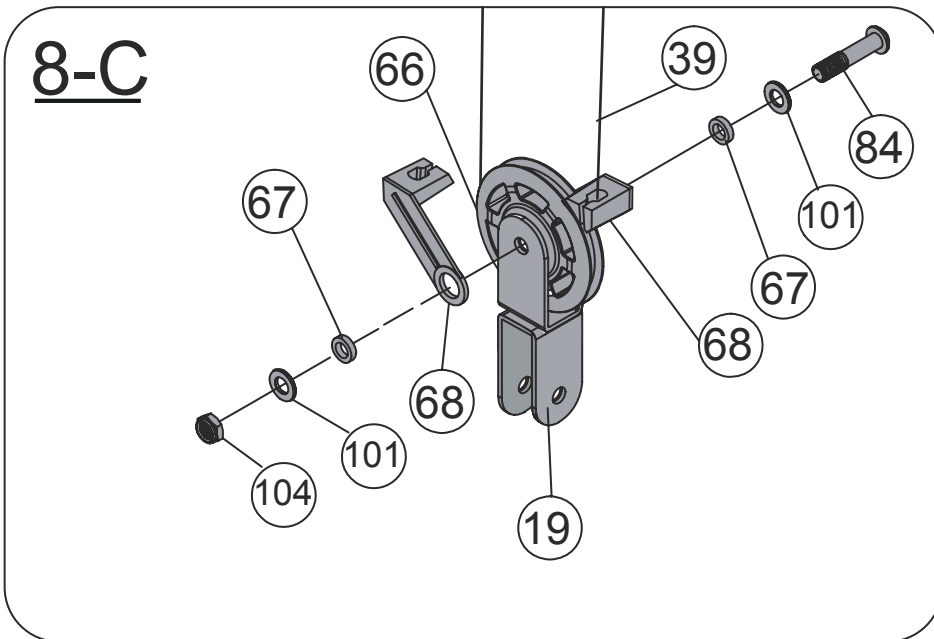

8-B

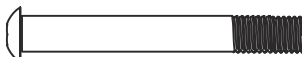

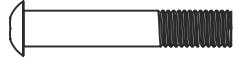
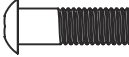
8-C

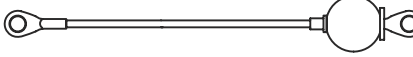

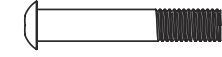
8-A
8-B
8-C

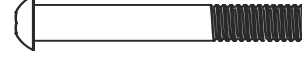
- | | | | | | |
|----------|---|--------------|---------|---|--------------|
| 82 x 1 |  | M10 x 3" | 85 x 1 |  | M10 x 1 3/4" |
| 84 x 4 |  | M10 x 2 1/8" | 87 x 1 |  | M10 x 1 1/8" |
| 101 x 16 |  | Φ 3/4" | 104 x 8 |  | M10 |
| 38 x 1 |  | | 105 x 1 |  | M8 |
| 115 x 1 |  | M8 x 1 3/4 " | 102 x 2 |  | Φ 5/8" |
| 114 x 1 |  | M10 x 3 1/2" | | | |

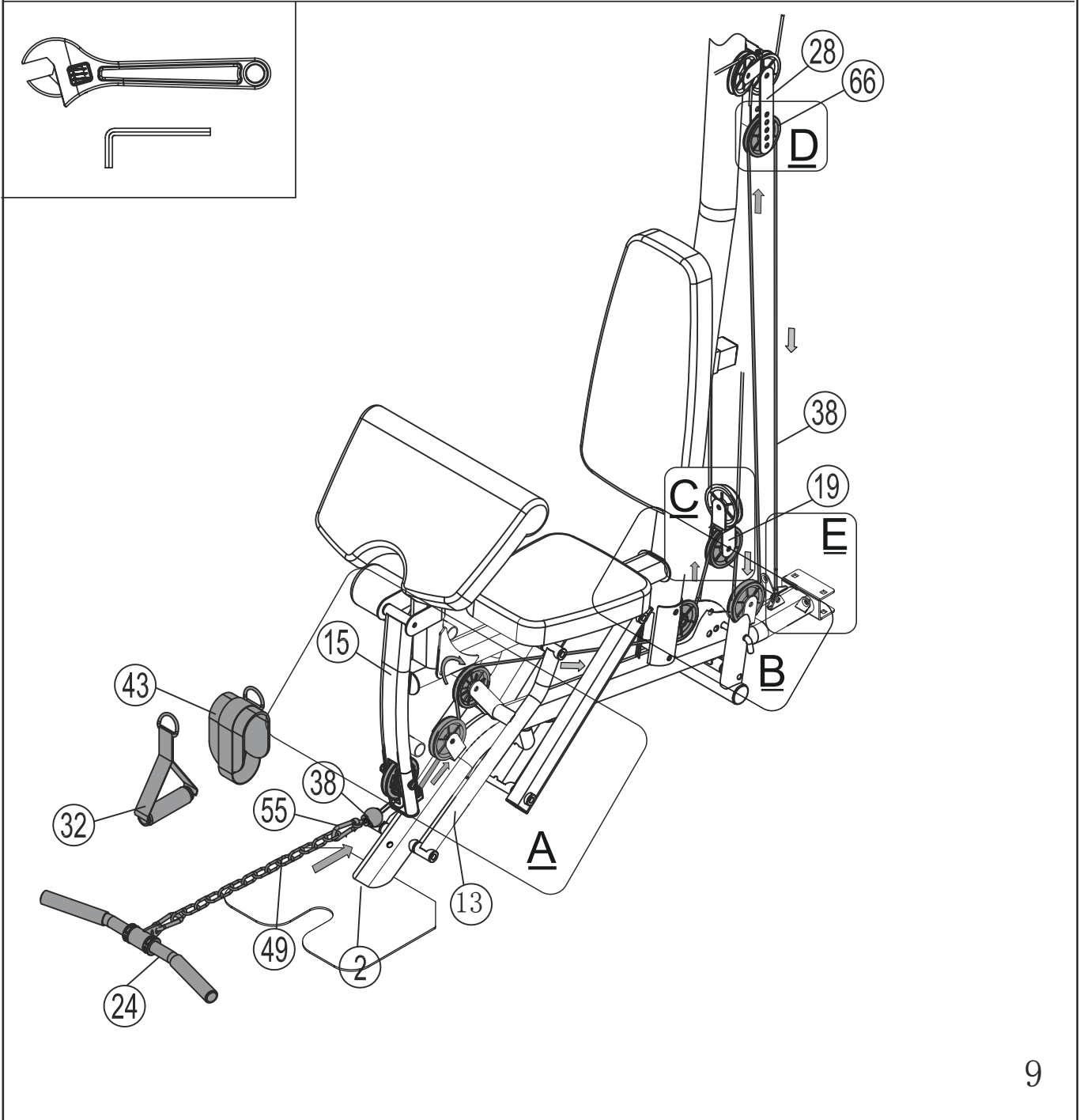
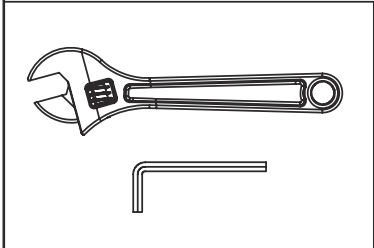

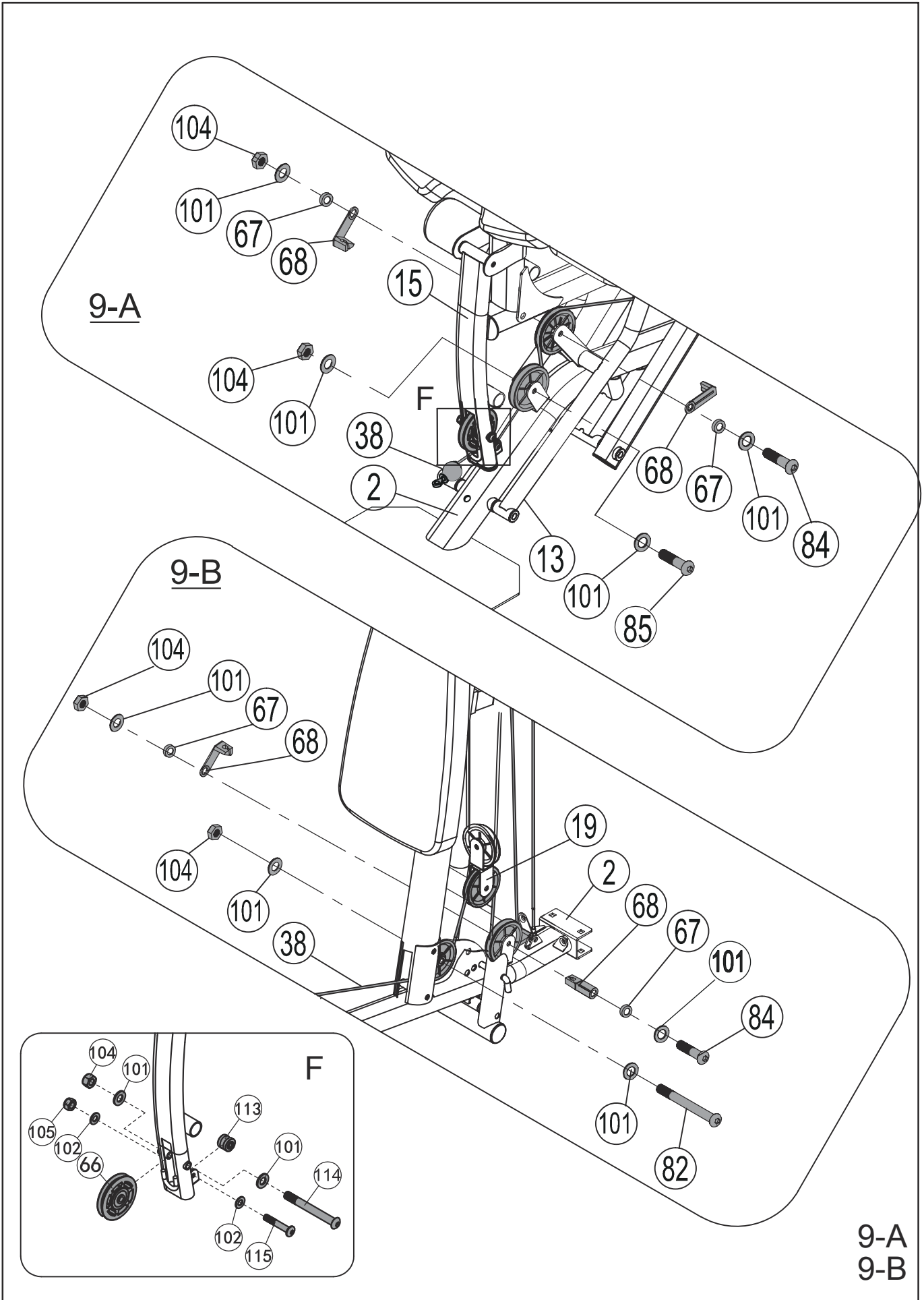

9-A
9-B

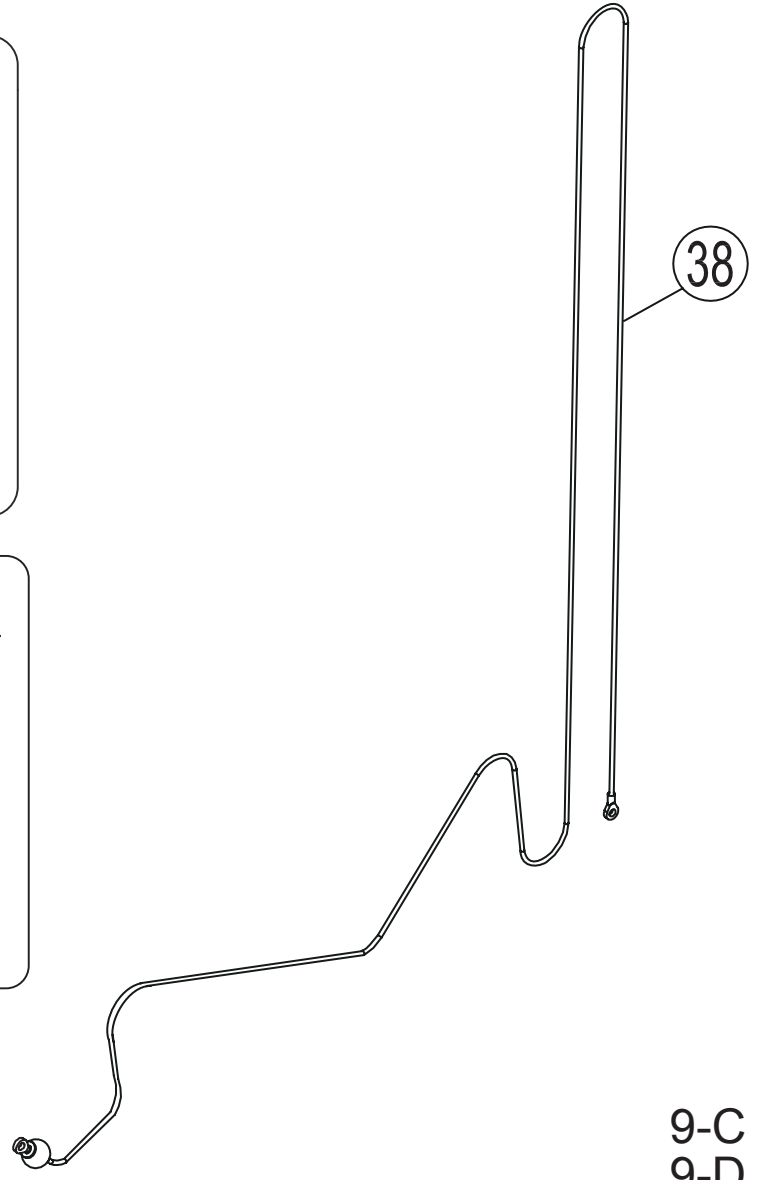
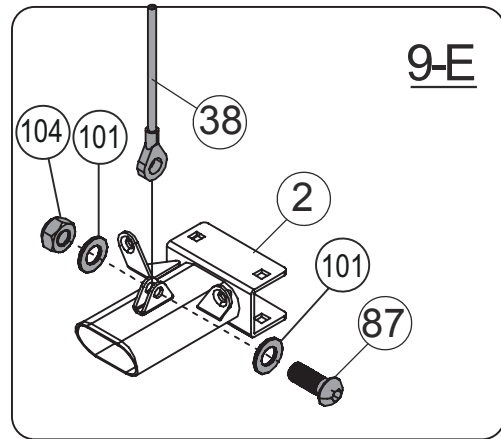
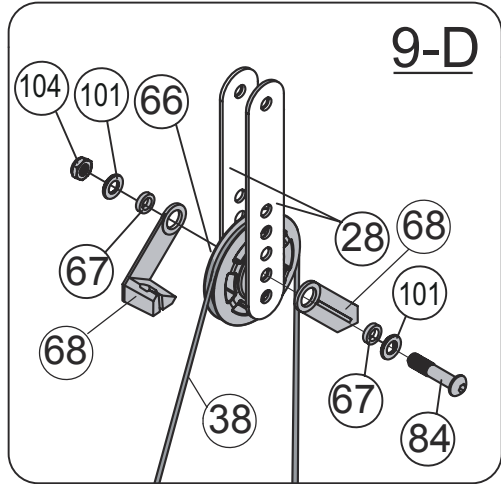
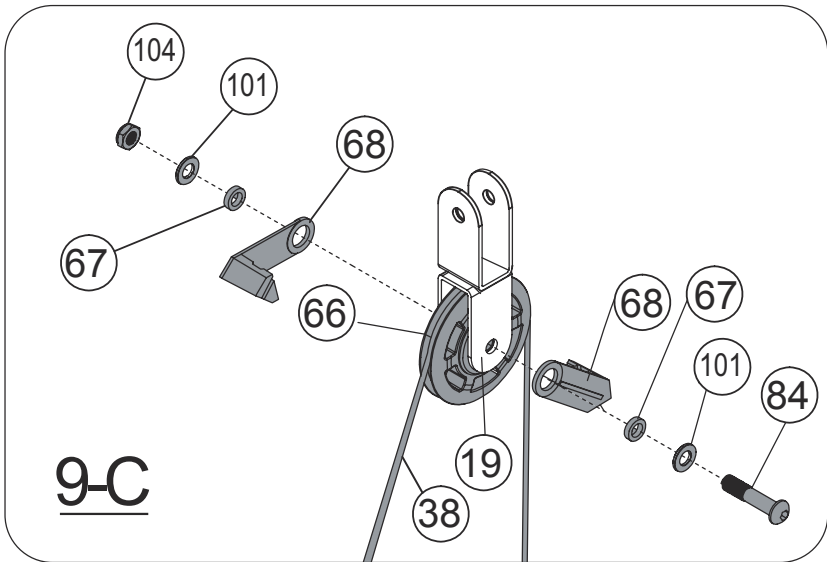

9-C
9-D
9-E

109 x 12



M10 x 5/8"

99 x 12

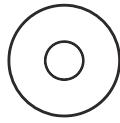

Φ1 1/8"

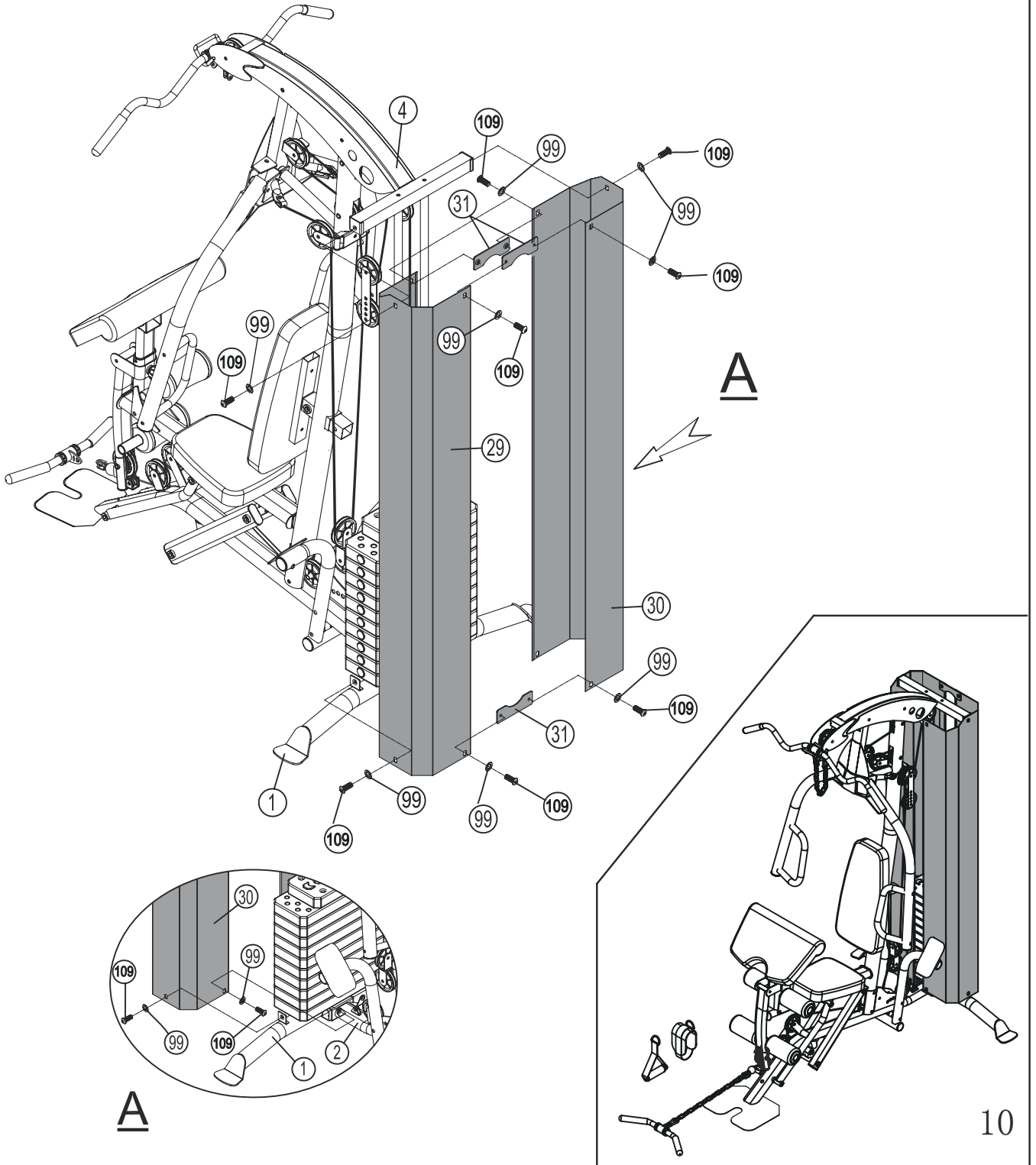
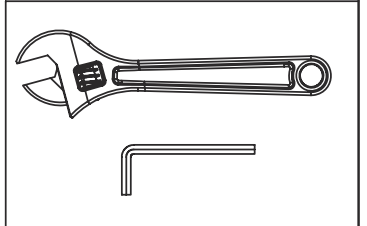

10

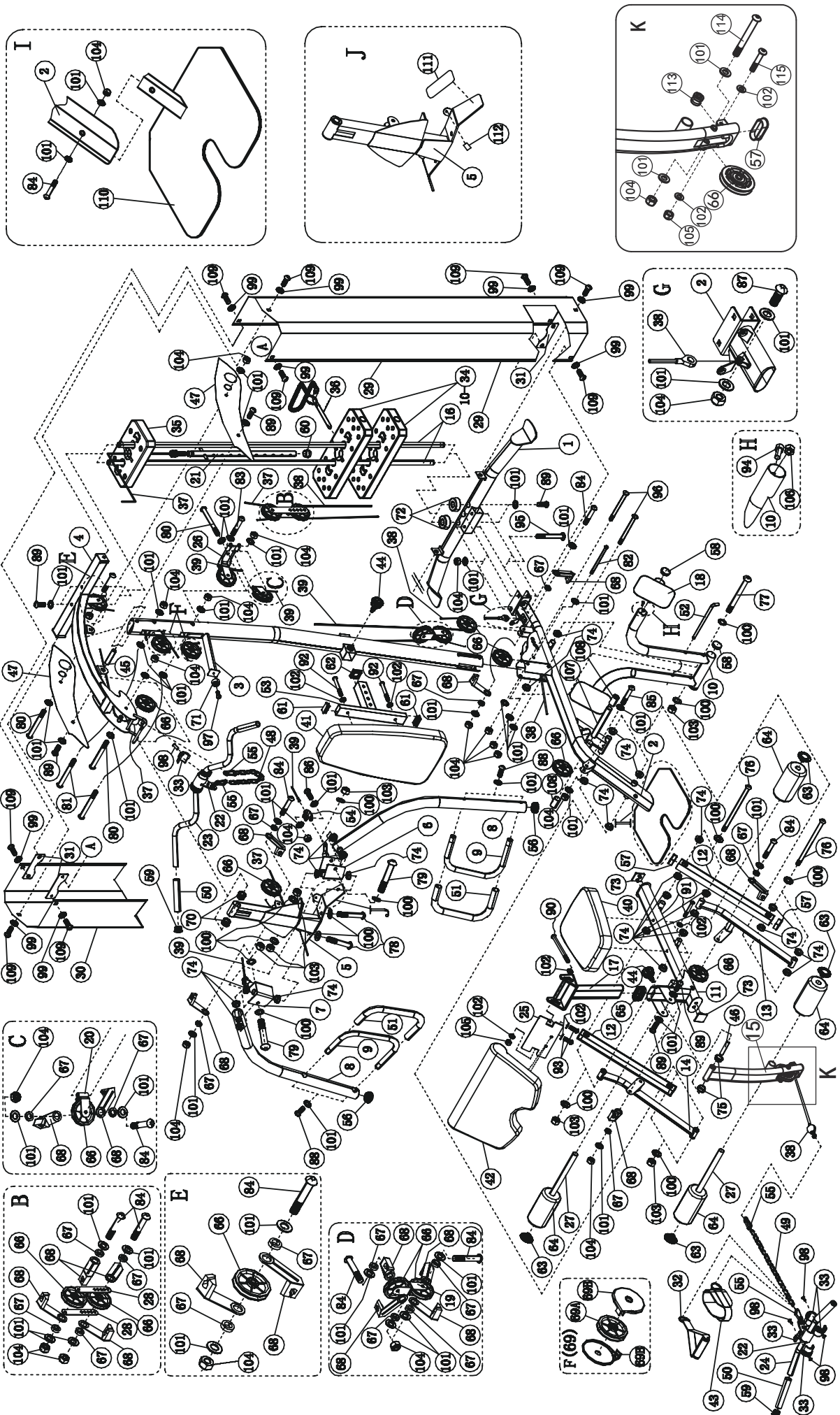

PARTS LIST

PART NO	DESCRIPTION	SIZE	QUANTITY
1	Rear Base		1
2	Base Frame		1
3	Vertical Frame		1
4	Upper Frame		1
5	Front Press Base		1
6	Left Butterfly Bracket		1
7	Right Butterfly Bracket		1
8	Butterfly Arm		2
9	Butterfly Handle		2
10	Leg Press Assembly		1
11	Seat Support		1
12	Rear Leg Press Linkage Bar		2
13	Left Leg Press Linkage Tube		1
14	Right Leg Press Linkage Tube		1
15	Leg Developer		1
16	Guide Rod		2
17	Arm Curl Stand		1
18	Leg Press Plate		2
19	Angled Floating Pulley Bracket		1
20	Swivel Pulley Bracket		2
21	Selector Rod		1
22	Rotating Handle		2
23	Lat Bar		1
24	Shiver Bar		1
25	Arm Curl Pad Bracket		1
26	Swivel Pulley Bracket Frame		1
27	Foam Tube		2
28	Double Floating Pulley Bracket		2
29	Left Weight Stack Cover		1
30	Right Weight Stack Cover		1
31	Connecting Bracket		3
32	Single Handle		1
33	Plastic Ring		8
34	Weight Plate	7.5kg	10
35	Selector Stem	4.5kg	1
36	Weight Selector Pin		1
37	Upper Cable	295cms	1
38	Lower Cable	411cms	1
39	Butterfly Cable	279cms	1
40	Seat Pad		1

41	Backrest Board		1
42	Arm Curl Pad		1
43	Ankle Strap		1
44	Lock Knob		2
45	Butterfly Axle	Ø ¾" x 3 ¼"	1
46	Leg Developer Axle	Ø 5/8" x 3 1/8"	1
47	Upper Frame Panel		2
48	Chain	10-link	1
49	Chain	15-link	1
50	Handle Grip	6"	4
51	Lat Bar Grip	20 7/8"	2
52	Leg Press L-shaped Lock Pin	8"	1
53	Backrest Support Frame		1
54	Cable Connector		2
55	Hook		4
56	Butterfly Arm End Cap	Ø2"	2
57	End Cap	PT30 x 2 ¾"	5
58	End Cap	Ø 1 ¾"	4
59	End Cap	Ø1"	4
60	Cone-shaped End Cap	Ø1"	1
61	End Cap	1" x 2"	2
62	End Cap	1 ½" x 1 ½"	1
63	Foam Roll End Cap		4
64	Foam Roll		4
65	Sleeve	PT40 x 3 1/8"	1
66	Pulley		14
67	Cable Retainer Bushing		20
68	Cable Retainer		20
69A	Vertical Frame Pulley		2
69B	Vertical Frame Pulley Cover		4
70	Front Press Base Bushing	Ø 1 ½" x 7/8"	2
71	Rubber Bumper	Ø 1 ½" x 5/8"	1
72	Rubber Bumper	Ø 2 ½" x 1"	2
73	Rubber Bumper	1 7/8" x 1 7/8"	2
74	Bushing	Ø1" x Ø ½"	34
75	Bushing	Ø1" x Ø 5/8"	2
76	Allen Bolt	M12 x 8 ½"	4
77	Allen Bolt	M12 x 8 ¼"	1
78	Allen Bolt	M12 x 5 3/8"	2
79	Allen Bolt	M12 x 3 ½"	2
80	Allen Bolt	M10 x 4"	3
81	Allen Bolt	M10 x 3 ¾"	2
82	Allen Bolt	M10 x 3"	1

83	Allen Bolt	M10 x 2 1/2"	2
84	Allen Bolt	M10 x 2 1/8"	10
85	Allen Bolt	M10 x 1 3/4"	1
86	Allen Bolt	M10 x 1 3/8"	2
87	Allen Bolt	M10 x 1 1/8"	1
88	Allen Bolt	M10 x 1"	4
89	Allen Bolt	M10 x 3/4"	8
90	Allen Bolt	M8 x 3 1/2"	1
91	Allen Bolt	M8 x 2 1/8"	2
92	Allen Bolt	M8 x 1 5/8"	2
93	Allen Bolt	M8 x 5/8"	2
94	Allen Bolt	M6 x 3/4"	2
95	Carriage Bolt	M10 x 2 1/2"	2
96	Carriage Bolt	M10 x 3 3/4"	2
97	Philips Screw	M6 x 5/8"	1
98	Rivet		8
99	Large Washer	Ø1 1/8"	12
100	Washer	Ø1"	18
101	Washer	Ø 3/4"	61
102	Washer	Ø 5/8"	10
103	Aircraft Nut	M12	9
104	Aircraft Nut	M10	26
105	Aircraft Nut	M8	2
106	Aircraft Nut	M6	2
107	Linkage Tube Connecting Rod		1
108	Rubber Bumper	Ø1 1/8" x 2"	2
109	Allen Bolt	M10 x 5/8"	12
110	Base Balancer		1
111	Rubber Mat	4"x 2 1/8"	2
112	Rubber Mat	1 1/8"x1"	2
113	Cable Roller	Ø1"	1
114	Allen Bolt	M10 x 3 1/2"	1
115	Allen Bolt	M8 x 1 3/4"	1

Εγγύηση Γνησιότητας και Τεχνικής Υποστήριξης

ΕΓΓΥΗΣΗ ΚΑΙ ΧΡΟΝΙΚΗ ΔΙΑΡΚΕΙΑ ΑΥΤΗΣ

Η ΜΕΚΜΑ Α.Ε. εγγυάται όλα τα μέρη του μηχανήματος, για μία χρονική περίοδο που αναφέρεται κατωτέρω, από την ημερομηνία αγοράς, όπως καθορίζεται από το παραστατικό πώλησης. Η ΜΕΚΜΑ Α.Ε. αναλαμβάνει να επισκευάσει το μηχάνημα δωρεάν σε περίπτωση βλάβης που οφείλεται αποκλειστικά σε σφάλμα κατασκευής. Η εγγύηση καλύπτει το κόστος των ανταλλακτικών και την εργασία αποκατάστασης της βλάβης. Ο έλεγχος και η ρύθμιση του μηχανήματος βαρύνει τον πελάτη. Η ευθύνη της ΜΕΚΜΑ Α.Ε. περιλαμβάνει νέα ή ανακατασκευασμένα μέρη, στην επιλογή της, και τεχνική υποστήριξη στην αντιπροσωπεία και στους εμπόρους της για τη συντήρηση του μηχανήματος. Εν τη απουσία ενός εμπόρου, της αντιπροσωπείας ή της παροχής υπηρεσιών επισκευής, αυτές οι εγγυήσεις θα αντιμετωπιστούν άμεσα από τη ΜΕΚΜΑ Α.Ε.. Η περίοδος εξουσιοδότησης ισχύει ως ακολούθως:

Η χρονική διάρκεια της ΕΓΓΥΗΣΗΣ καλής λειτουργίας είναι:

Πλαίσιο 2 έτη, Τροχαλίες και συρματόσχοινα 1 έτος.

ΟΡΟΙ ΕΓΓΥΗΣΗΣ

Η παρούσα εγγύηση ισχύει μόνο εφ' όσον:

1. Επιδειχθεί από τον αγοραστή η νόμιμη απόδειξη αγοράς του μηχανήματος (Τιμολόγιο, Δελτίο Αποστολής ή Δελτίο Λιανικής Πώλησης) που αναφέρει την ημερομηνία αγοράς, τον τύπο του μηχανήματος και τον αριθμό κατασκευής (serial number) αν υπάρχει. Η εγγύηση ισχύει μόνο για τον πρώτο αγοραστή και οπωσδήποτε αποκλείεται η μεταβίβαση της εγγύησης σε τρίτο.
2. Κατάλληλη χρήση του μηχανήματος σύμφωνα με τις οδηγίες που παρέχονται σε αυτό το εγχειρίδιο.
3. Κατάλληλη εγκατάσταση από μια εξουσιοδοτημένη επιχείρηση υπηρεσιών σύμφωνα με τις οδηγίες που παρέχονται στο μηχάνημα.
4. Η εταιρεία διατηρεί το δικαίωμα να καθορίζει αυτή και κατά την κρίση της, την αντικατάσταση ή την επισκευή των ανταλλακτικών, καθώς επίσης, τον τόπο, τον χρόνο και τον τρόπο επισκευής. Ρητώς αναφέρεται ότι αποκλείεται κάθε είδους απαίτηση για αποζημίωση, λόγω προσωρινής έλλειψης ανταλλακτικών και καθυστέρησης αποκατάστασης της βλάβης.
5. Οι ζημιές του μηχανήματος τελειώνουν κατά τη διάρκεια της μεταφοράς και της εγκατάστασης.

ΕΚΠΛΗΡΩΣΗ ΤΗΣ ΕΓΓΥΗΣΗΣ

Η επισκευή του μηχανήματος μπορεί να γίνει:

1. Στο τμήμα service της εταιρείας μας. Η μεταφορά του μηχανήματος από και προς το τμήμα επισκευών, γίνεται με ευθύνη και έξοδα του πελάτη, ο οποίος είναι υπεύθυνος για τη σωστή συσκευασία κατά τη μεταφορά στην αντιπροσωπεία. Η εταιρεία δεν ευθύνεται για τυχόν ζημιές κατά τη μεταφορά από τρίτο.
2. Με μετάβαση του τεχνικού της εταιρείας στο χώρο του πελάτη. Ο χρόνος μετάβασης και τα έξοδα κίνησης του τεχνικού βαρύνουν τον πελάτη και καθορίζονται από τον ισχύοντα τιμοκατάλογο επισκευών της εταιρείας μας.

ΕΞΑΙΡΕΣΕΙΣ ΤΗΣ ΕΓΓΥΗΣΗΣ

Η παρούσα εγγύηση δεν καλύπτει:

1. Πλαστικά, Αφρώδη και Επενδύσεις λοιπών εξαρτημάτων.
2. Επακόλουθες, παράλληλες ή τυχαίες ζημιές όπως ζημιές ιδιοκτησίας.
3. Αποζημίωση υπηρεσιών στον καταναλωτή για όσο χρόνο δεν λειτουργεί το μηχάνημα.

ΔΕΝ ΙΣΧΥΕΙ οπωσδήποτε η παρούσα εγγύηση, στις παρακάτω περιπτώσεις:

1. Όταν η βλάβη είναι αποτέλεσμα μετατροπών, κακής χρήσης, κακής συντήρησης.
2. Όταν το μηχάνημα ανοιχτεί ή επισκευαστεί από τρίτους.
3. Όταν η βλάβη προέρχεται από αμέλεια ή κακή συναρμολόγηση του χρήστη.

4. Όταν γενικώς δεν έχουν ακολουθηθεί οι οδηγίες χρήσης που αναγράφονται στο εγχειρίδιο.

ΕΠΙΣΚΕΥΗ

Κρατήστε την απόδειξη αγοράς σας (ή αντίγραφό της). Αν η υπηρεσία επισκευής εκτελείται, είναι στο συμφέρον σας να λάβετε και να κρατάτε όλες τις αποδείξεις. Αυτή η γραπτή εγγύηση σας δίνει τα συγκεκριμένα νόμιμα δικαιώματα. Μπορείτε επίσης να έχετε άλλα δικαιώματα που ποικίλλουν από κράτος σε κράτος. Η υπηρεσία επισκευής κάτω από αυτήν την εγγύηση πρέπει να ληφθεί με την ακολουθία αυτών των βημάτων, σε εντολή:

1. Επικοινωνήστε με τον εξουσιοδοτημένο έμπορο.
2. Ελάτε σε επαφή με το τμήμα service (210) 2758228.

ΜΗ ΣΤΕΙΛΕΤΕ ΟΠΟΙΟΔΗΠΟΤΕ ΜΗΧΑΝΗΜΑ ΣΤΗΝ ΑΝΤΙΠΡΟΣΩΠΕΙΑ ΧΩΡΙΣ ΠΡΟΗΓΟΥΜΕΝΗ ΕΓΚΡΙΣΗ.

Όλα τα μηχανήματα που φθάνουν χωρίς έγκριση θα απορρίπτονται.

Για περισσότερες πληροφορίες, ή για να έρθει σε επαφή μαζί σας το τμήμα service, επικοινωνήστε στο:

ΜΕΚΜΑ Α.Ε.

Γρηγορίου Λαμπράκη 21 Λυκόβρυση Τ.Κ. 14123

Τηλέφωνο: (210) 2758228 – Fax (210)2774798

E-mail: service@mekma.gr

Τα χαρακτηριστικά γνώρισμα ή οι προδιαγραφές προϊόντων όπως περιγράφονται ή επεξηγούνται υπόκεινται σε αλλαγή από τον κατασκευαστή χωρίς ειδοποίηση.

Προϊόν: Pegasus HG4

Ημερομηνία αγοράς:.....



PEGASUS